



LKR500005W

FI Käyttöohje | **Liesi**  
SV Bruksanvisning | **Spis**

2

26



# Tervetuloa Electroluxin pariin! Kiitos, että olet valinnut tämän laitteen.



Saat käyttöön liittyviä neuvoja, esitteitä, vianmääritysohjeita sekä huolto- ja korjausohjeita:

[www.electrolux.com/support](http://www.electrolux.com/support)

Oikeus muutoksiin pidätetään.

## SISÄLTÖ

1. TURVALLISUUSTIEDOT.....	2
2. TURVALLISUUSOHJEET.....	5
3. ASENNUS.....	7
4. TUOTTEEN KUVAUS.....	10
5. ENNEN ENSIKÄYTTÖÄ.....	11
6. KEITTOTASO – PÄIVITTÄINEN KÄYTTÖ.....	12
7. KEITTOTASO – NEUVOJA JA VINKKEJÄ.....	13
8. KEITTOTASO – HUOLTO JA PUHDISTUS.....	14
9. UUNI – PÄIVITTÄINEN KÄYTTÖ.....	15
10. UUNI - TARVIKKEIDEN KÄYTTÖ.....	15
11. UUNI – NEUVOJA JA VINKKEJÄ.....	16
12. UUNI – HUOLTO JA PUHDISTUS.....	20
13. VIANMÄÄRITYS.....	22
14. ENERGIATEHOKKUUS.....	23
15. YMPÄRISTÖNSUOJELU.....	25

## 1. ⚠️ TURVALLISUUSTIEDOT

Lue laitteen mukana toimitetut ohjeet ennen laitteen asennusta ja käyttöä. Valmistaja ei ota vastuuta henkilövahingoista tai vahingoista, jotka aiheutuvat virheellisestä asennuksesta tai käytöstä. Säilytä ohjeita aina varmassa ja helppopääsyisessä paikassa tulevia käyttökertoja varten.

### 1.1 Lasten ja taitamattomien henkilöiden turvallisuus

- 8-vuotiaat ja sitä vanhemmat lapset sekä henkilöt, joilla on fyysisiä, aisteihin liittyviä tai henkisiä rajoitteita tai puutteellinen kokemus tai tuntemus, voivat käyttää tätä laitetta vain, jos heitä valvotaan tai ohjataan laitteen turvallisessa käytössä ja jos he ymmärtävät käyttöön

liittyvät vaarat. Tuote on pidettävä alle 8-vuotiaiden lasten ja erittäin laajoista ja monimutkaisista toiminnallisista rajoitteista kärsivien henkilöiden ulottumattomissa, ellei heitä valvota jatkuvasti.

- Lapsia on valvottava, etteivät he ryhdy leikkimään laitteella.
- Kaikki pakkaukset tulee pitää lasten ulottumattomissa ja hävittää asianmukaisesti.
- VAROITUS: Uuni ja sen esilläolevat osat kuumentuvat käytön aikana. Pidä lapset ja lemmikkieläimet poissa laitteen lähetyviltä sen ollessa toiminnassa tai jäähtymässä.
- Lapset eivät saa puhdistaa laitetta tai suorittaa siihen kohdistuvia käyttäjän huoltotoimenpiteitä ilman valvontaa.

## 1.2 Yleinen turvallisuus

- Tämä laite on tarkoitettu ainoastaan ruoanlaittoon.
- Tämä laite on tarkoitettu yhden kotitalouden käyttöön sisätiloissa.
- Tätä laitetta voidaan käyttää toimistoissa, hotellihuoneissa, aamiaismajoituspaikoissa, maatilamajoituspaikoissa ja muissa samantyyppisissä majoitustiloissa, joissa kyseinen käyttö ei ylitä (keskimääräisiä) kotitalouskäytön tasoja.
- Laitteen asennuksen ja virtajohdon vaihtamisen saa suorittaa vain alan ammattilainen.
- Tämä laite tulee liittää sähköverkkoon H05VV-F-tyyppin kaapelilla, joka kestää takapaneelin lämpötilan.
- Tämä laite on tarkoitettu käytettäväksi korkeintaan 2 000 metriä merenpinnan yläpuolella.
- Tätä laitetta ei ole tarkoitettu käytettäväksi laivoissa, veneissä tai aluksissa.
- Laitetta ei saa asentaa kalusteoven taakse, jotta se ei ylikuumentuisi.
- Älä asenna laitetta millekään alustalle.
- Älä käytä laitetta ulkopuolisen ajastimen tai erillisen kauko-ohjauksen avulla.

- VAROITUS: Rasvalla tai öljyllä kypsentaminen ilman valvontaa voi olla vaarallista, ja se voi aiheuttaa tulipalon.
- Älä koskaan käytä vettä ruoanvalmistuksen aiheuttaman tulipalon sammuttamiseen. Kytke laite pois päältä ja peitä liekit esim. sammutuspeitteellä tai kannella.
- HUOMIO: Ruoan kypsymistä tulee valvoa jatkuvasti. Lyhyen jakson ruoan kypsymistä tulee valvoa jatkuvasti.
- VAROITUS: Tulipalon vaara: Älä säilytä esineitä keittotason pinnoilla.
- Laitteen puhdistuksessa ei saa käyttää höyrypesuria.
- Älä käytä hankausaineita tai teräviä metallikaapimia lasiluukun tai keittotason saranoitujen kansien lasin puhdistamisessa, sillä ne voivat naarmuttaa pintaa, mistä voi olla seurauksena lasin särkyminen.
- Metalliesineitä, kuten veitsiä, haarukoita, lusikoita ja kansia ei saa asettaa keittotason pinnalle, koska ne voivat kuumentua.
- VAROITUS: Jos pinta on vaurioitunut, katkaise virta laitteesta sähköiskuriskin välttämiseksi. Jos laite on liitetty sähköverkkoon suoraan kytkentäkoteloa käyttäen, irrota sulake virran katkaisemiseksi laitteesta. Ota yhteyttä valtuutettuun huoltopalveluun kummassakin tapauksessa.
- VAROITUS: Uuni ja sen näkyvissä olevat osat kuumenevat käytön aikana. Varo koskettamasta uunin lämmitysvastuksia.
- Käytä suojakäsineitä poistaessasi varusteita tai uunivuokia tai asettaessasi niitä laitteen sisälle.
- Irrota pistoke pistorasiasta ennen kuin aloitat huoltotoimenpiteet.
- VAROITUS: Varmista, että laite on kytketty pois päältä ennen kuin ryhdyt vaihtamaan lamppua välttääksesi sähköiskun vaaran.
- Jos virtajohto vaurioituu, sen saa vaihtaa vain valmistaja, valtuutettu huoltoliike tai vastaava ammattitaitoinen henkilö, jotta vältetään sähkövaaroilta.

- Ole varovainen koskettaessasi säilytyslaatikkoa. Se voi kuumentua.
- Poista hyllytuet vetämällä ensin hyllytuen etuosa ja sitten takaosa irti sivuseinistä. Asenna hyllytuet päinvastaisessa järjestyksessä.
- Poiskytkentävälineet on sisällytettävä kiinteään johdotukseen johdotussääntöjä noudattaen.
- **VAROITUS:** Käytä ainoastaan kodinkoneen valmistajan suunnittelema keittotason suoja, laitteen valmistajan käyttöohjeessa määritetyt suoja tai keittotason mukana toimitettuja suoja. Virheellisten suojien käyttö voi aiheuttaa onnettomuuksia.

## 2. TURVALLISUUSOHJEET

### 2.1 Asennus

#### **VAROITUS!**

Laitteen asennuksen ja liitännät saa suorittaa vain ammattitaitoinen henkilö.

- Poista kaikki pakkausmateriaalit.
- Vaurioitunutta laitetta ei saa asentaa tai käyttää.
- Noudata koneen mukana toimitettuja asennusohjeita.
- Siirrä laitetta aina varoen, sillä se on raskas. Käytä aina suojakäsineitä ja suojaavia jalkineita.
- Älä koskaan vedä laitetta sen kahvasta kiinni pitäen.
- Keittiön kaapin ja asennuspaikan on oltava saman kokoiset.
- Noudata mainittuja vähimmäisetäisyyksiä muihin laitteisiin ja kalusteisiin.
- Asenna laite turvalliseen ja sopivaan paikkaan, joka täyttää asennusvaatimukset.
- Laitteen osat ovat jännitteenalaisia. Sulje laite kalusteella estääksesi pääsyn vaarallisiin osiin.
- Laitteen sivujen on oltava saman korkuisten laitteiden tai kalusteiden vieressä.
- Älä asenna laitetta oven viereen tai ikkunan alapuolelle. Tällöin keittoastioiden

putoaminen laitteesta vältetään oven tai ikkunan avaamisen yhteydessä.

- Varmista, että asennat sen vakaasti laitteen kallistumisen estämiseksi. Lue ohjeet Asennus-luvusta.

### 2.2 Sähköliitännät

#### **VAROITUS!**

Tulipalon ja sähköiskun vaara.

- Kaikki sähköliitännät tulee antaa.
- Laite on kytkettävä maadoitettuun pistorasiaan.
- Varmista, että arvokilvessä olevat parametrit ovat verkkovirtalähteen sähköarvojen mukaisia.
- Kytke pistoke maadoitettuun pistorasiaan.
- Älä käytä jakorasioita tai jatkojohtoja.
- Älä anna virtajohtojen koskettaa laitteen luukkua tai päästä niitä luukun tai laitteen alapuolella olevan asennustilan lähelle, varsinkaan laitteen ollessa toiminnassa tai luukun ollessa kuumaa.
- Jännitteenalaisen ja eristettyjen osien suojat tulee asentaa niin, ettei niiden irrotus onnistu ilman työkaluja.
- Kytke pistoke pistorasiaan vasta asennuksen jälkeen. Varmista, että laitteen verkkovirtakytkentä on olottuvilla laitteen asennuksen jälkeen.

- Jos pistoke on löysästi kiinni virtajohdossa, älä kiinnitä sitä pistorasiaan.
- Älä vedä virtajohdosta pistoketta irrottaessasi. Vedä aina pistokkeesta.
- Käytä vain asianmukaisia eristyslaitteita: suojakytkimet, sulakkeet (ruuvattavat sulakkeet on irrotettava kannasta), vikavirtakytkimet ja kontaktorit.
- Sähköasennuksessa on oltava erotin, joka mahdollistaa laitteen irrottamisen sähköverkosta kaikista navoista. Erottimen kontaktiaukon leveys on oltava vähintään 3 mm.
- Sulje laitteen luukku kokonaan ennen pistokkeen liittämistä pistorasiaan.

## 2.3 Käyttö

### VAROITUS!

Loukkaantumisen ja palovamman vaara.  
Sähköiskun vaara.

- Älä muuta laitteen teknisiä ominaisuuksia.
- Varmista, että tuuletusaukoissa ei ole tukoksia.
- Laitetta ei saa jättää päälle valvomatta.
- Kytke laite pois päältä jokaisen käyttökerran jälkeen.
- Noudata varovaisuutta avatessasi laitteen luukun laitteen ollessa toiminnassa. Laitteesta voi purkautua ulos kuumaa ilmaa.
- Älä käytä laitetta, jos kätesi ovat märät tai laitteen ollessa kosketuksessa veteen.
- Älä käytä laitetta työtasona tai tavaroiden säilytystasona.
- Älä käytä alumiinifoliota tai muita materiaaleja keittotason ja keittoastian välissä, ellei tämän laitteen valmistaja ole toisin ohjeistanut.
- Käytä vain valmistajan tälle laitteelle suosittelemia varusteita.
- Käytä aina säilöntätarkoituksiin hyväksytyjä lasiastioita ja -purkkeja.

### VAROITUS!

Tulipalon ja räjähdysvaara.

- Kuumentuneesta rasvasta voi syntyä syttyviä höyryjä. Pidä liekit tai kuumat esineet kaukana rasvoista ja öljyistä ruoanvalmistuksen aikana.

- Kuumat höyryt voivat aikaansaada syttymisen.
- Käytetty öljy, joka voi sisältää ruokajäämiä, voi aiheuttaa tulipalon alhaisemmassa lämpötilassa kuin ensimmäistä kertaa käytetty öljy.
- Älä aseta helposti syttyviä tuotteita tai helposti syttyvien aineiden kanssa kosketuksissa olleita tuotteita laitteeseen, laitteen päälle tai sen lähelle.
- Älä päästä kipinöitä tai avotulta kosketukseen laitteen kanssa avatessasi sen luukun.
- Avaa laitteen luukku varovaisuutta noudattaen. Alkoholi- ja ainesosien käyttämisen tuloksena voi muodostua alkoholin ja ilman seoksia.

### VAROITUS!

Laitteen vaurioitumisen vaara.

- Estä emalipinnan vaurioituminen tai haalistuminen:
  - Älä aseta ruoanlaittovälineitä tai muita esineitä laitteeseen siten, että ne olisivat suorassa kosketuksessa laitteen pohjan kanssa.
  - Älä aseta alumiinifoliota siten, että se olisi suorassa kosketuksessa uunin pohjan kanssa.
  - Älä laita vettä suoraan kuumaan laitteeseen.
  - Älä säilytä kosteita astioita tai ruokia laitteessa lopetettuasi ruoanlaiton.
  - Noudata varovaisuutta poistaessasi tai asentaessasi lisäosia.
- Uunin emalipintojen tai ruostumattoman teräksen värimuutokset eivät vaikuta laitteen toimintaan.
- Käytä syvää pannua kosteita kakkuja paistaessasi. Hedelmämehut voivat jättää pysyviä tahroja.
- Älä aseta kuumia keittoastioita käyttöpaneelin päälle.
- Älä anna keittoastian kiehua kuiviin.
- Varo, etteivät esineet ja keittoastiat pääse putoamaan laitteen päälle. Laitteen pinta voi vaurioitua.
- Älä käynnistä keittoalueita tyhjiällä keittoastioilla tai ilman, että keittoalueella on keittoastia.
- Valuraudasta tai alumiinista valmistetut keittoastiat tai keittoastiat, joiden pohjassa on vaurioita, voivat aiheuttaa naarmuja.

Näitä astioita on kohotettava, kun niitä halutaan siirtää eri kohtaan keittotasolla.

## 2.4 Hoito ja puhdistus

### VAROITUS!

Henkilövahinkojen, tulipalon tai laitteen vaurioitumisen vaara.

- Kytke laite pois toiminnasta ennen huoltotoimenpiteiden aloittamista. Irrota pistoke pistorasiasta.
- Tarkista, että laite on kylmä. Vaarana on lasilevyjen rikkoutuminen.
- Vaihda välittömästi vaurioituneet luukun lasipaneelit. Ota yhteyttä valtuutettuun huoltoliikkeeseen.
- Ole varovainen irrottaessasi luukkuja. Luukku on painava!
- Laitteeseen jäänyt rasva tai ruoka voi aiheuttaa tulipalon.
- Puhdista laite säännöllisesti, jotta pintamateriaali pysyisi hyväkuntoisena.
- Puhdista laite kostealla pehmeällä liinalla. Käytä ainoastaan neutraaleja pesuaineita. Älä käytä hankaavia tuotteita, hankaavia sienä, liuotteita tai metalliesineitä.
- Jos käytät uuninpuhdistussuihketta, noudata tuotepakkauksessa olevia turvallisuusohjeita.
- Älä puhdista katalyyttistä emalia (jos olemassa) pesuaineella.

## 2.5 Sisävalaistus

### VAROITUS!

Sähköiskun vaara.

## 3. ASENNUS

### VAROITUS!

Lue turvallisuutta koskevat luvut.

- Lisätietoa tämän tuotteen sisällä olevista lamputa sekä erikseen myytävistä varalampuista: Kyseiset lamput on suunniteltu kestämaan kodinkoneissa vaativia fyysisiä olosuhteita (esim. lämpötila, tärinä, kosteus) tai ne antavat tietoa laitteen toimintatilasta. Niitä ei ole tarkoitettu muihin käyttötarkoituksiin eivätkä ne sovi huoneiden valaisemiseen.
- Tämä tuote sisältää valonlähteen, jonka energiatehokkuusluokka on G.
- Käytä ainoastaan ominaisuuksiltaan samanlaisia lamppeja.

## 2.6 Huolto

- Laitteen korjaukseen liittyvissä asioissa tulee ottaa yhteyttä valtuutettuun huoltopalveluun.
- Ainoastaan alkuperäisiä varaosia saa käyttää.

## 2.7 Hävittäminen

### VAROITUS!

Loukkaantumisen tai tukehtumisen vaara.

- Kysy tietoja laitteen oikeaoppisesta hävittämisestä paikalliselta viranomaiselta.
- Irrota laite verkkovirrasta.
- Leikkaa virtajohto poikki aivan laitteen sivulta ja hävitä se.

## 3.1 Laitteen sijainti



Älä asenna liettä lähelle lavuaaria tai kaappia, jossa on allas. Kosteus tai vesipisarat voivat päästä sivupaneelin ja kaapin väliin ja vaurioittaa sivupaneelin maalia ajan myötä.

Voit asentaa vapaasti sijoitettavan kaapillisen laitteen yhdelle tai kahdelle sivulle ja nurkkaan.

Tarkista taulukosta asennuksen vähimmäisetäisyydet.

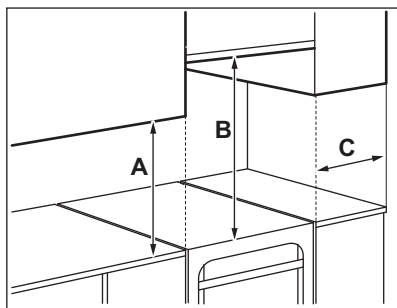

### Vähimmäisetäisyydet

Mitat	mm
A	400
B	650
C	150

### 3.2 Tekniset tiedot

Jännite	230 V
Taajuus	50 - 60 Hz
Laiteluokka	1

Mitat	mm
Korkeus	858 - 923
Leveys	500
Syvyys	600

### 3.3 Liesien korkeuden ja syvyyden säätäminen

Liesi toimitetaan mitoissa: 897 mm (korkeus) ja 500 mm (syvyys).

1. Aseta liesi toiselle kyljelle.
2. Säätääksesi liesin jalustan syvyyttä, irrota ruuvi A ja löysää ruuveja B kannattimesta.

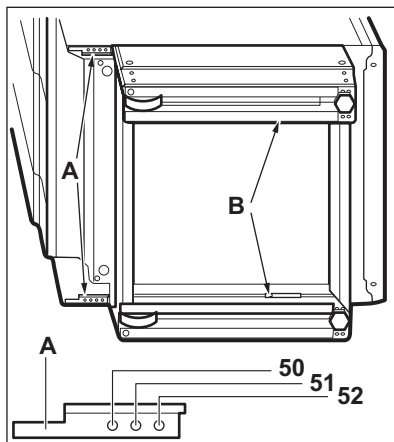

3. Aseta haluamasi syvyys.
4. Ruuvaa ruuvit A ja B kiinni.
5. Säädä korkeutta irrottamalla jalustan takana keskellä oleva ruuvi C (1 ruuvi) ja sivuruuvit D (4 ruuvia).

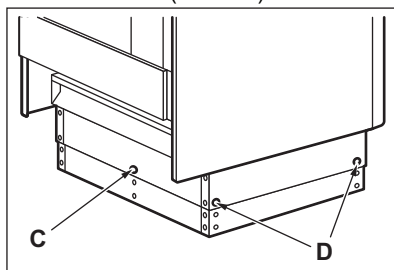

6. Työnnä jalusta haluamaasi korkeuteen: 923, 898 tai 858 mm.
7. Ruuvaa ruuvit C ja D kiinni.

### 3.4 Laitteen tasapainottaminen

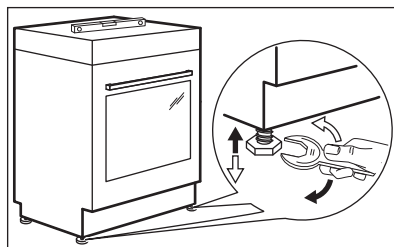

Aseta laitteen ylätaso samalle tasolle muiden pintojen kanssa säätämällä laitteen alla olevia pieniä jalkoja.

### 3.5 Kaatumiseste

Aseta laitteelle oikea korkeus ja taso ennen kaatumisesteen kiinnittämistä.

#### HUOMIO!

Varmista, että asennat kaatumisesteen oikeaan korkeuteen.



Varmista, että laitteen takana oleva pinta on sileä.

Kaatumiseste täytyy asentaa. Jos et asenna sitä, laite voi kallistua.

Laitteessa on kuvassa esitetty symboli (jos se on katsottu pakolliseksi) muistuttamaan käyttäjää kaatumisesteen asentamisesta.

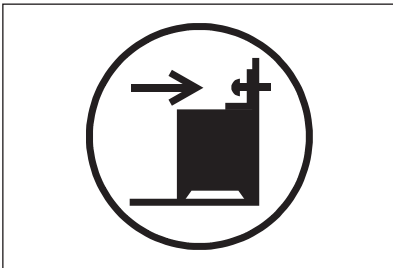

1. Asenna kaatumiseste B - 343 mm laitteen yläpintaa alemmaksi ja A - 67 mm laitteen sivulta olevassa kannattimessa olevaan pyöreään reikään. Kiinnitä se tiukasti ruuveilla vankaan materiaaliin tai käytä sopivaa vahvistusta (seinä).

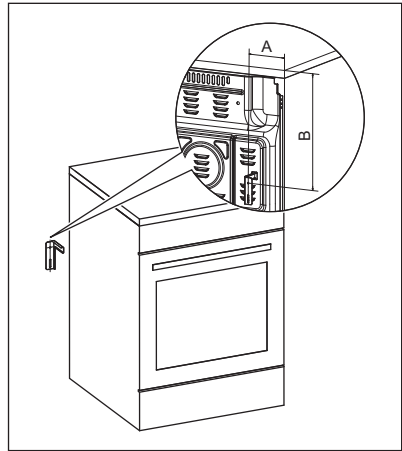

2. Reikä on laitteen takana sen vasemmalla sivulla. Kohota laitteen etuosaa ja aseta laite tilan keskelle kalusteiden väliin. Jos tila kalusteiden välissä on laitteen leveyttä suurempi, säädä sivumittaa voidaksesi keskittää laitteen.



Jos olet muuttanut liedestä mittoja, sinun on linjattava kaatumiseste asianmukaisesti.

#### HUOMIO!

Jos tila kalusteiden välissä on laitetta leveämpi, säädä sivumittaa voidaksesi keskittää laitteen.

### 3.6 Sähköasennus

#### VAROITUS!

Valmistaja ei ole vastuussa, jos et noudata turvallisuusluvuissa esitettyjä turvallisuusohjeita.

Laitteen mukana ei toimiteta pääpistoketta tai päävirtajohtoa.

## **VAROITUS!**

Ennen virtajohtojen kytkemistä napaan mittaa talon sähköverkon vaiheiden välillä vallitseva jännite. Tutustu seuravaaksi laitteen takana olevaan kytkentätarraan tarvittavan sähkökytkennän selvittämiseksi. Tässä järjestyksessä eteneminen toimii keinona välttää asennusvirheitä ja laitteen sähkökomponenttien vaurioituminen.

### Soveltuvat kaapelityypit eri vaiheisiin:

Vaihe	Kaapelin vähimmäiskoko
1	3 x 6,0 mm <sup>2</sup>

### Vaihe

### Kaapelin vähimmäiskoko

3 nollajohtimella

5 x 1,5 mm<sup>2</sup>

## **VAROITUS!**

Virtajohto ei saa olla kosketuksessa kuvaan merkityn laitteen osan kanssa.

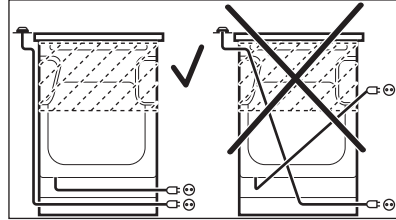

## 4. TUOTTEEN KUVAUS

### 4.1 Yleiskatsaus

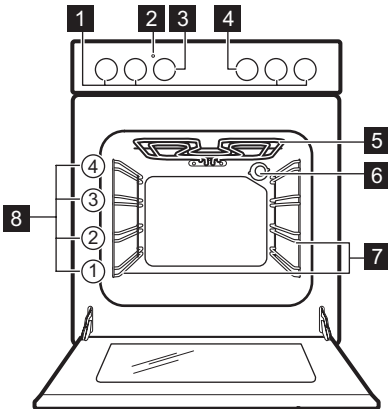

- 1 Keittotason nupit
- 2 Lämpötilan merkkivalo / symboli
- 3 Lämpötilanuppi
- 4 Nuppi uunitoiminnoille
- 5 Lämpövastus
- 6 Lamppu
- 7 Hyllykannatin, irrotettava
- 8 Hyllytasot

## 4.2 Keittoaluejärjestely

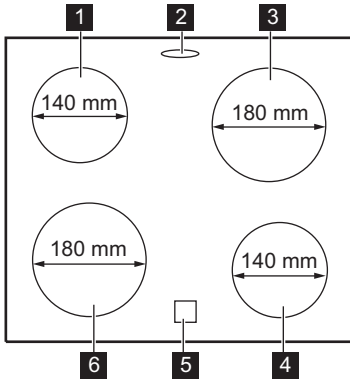

- 1 Keittoalue 1 200 W
- 2 Höyryn ulostulo – lukumäärä ja sijainti riippuvat mallista
- 3 Keittoalue 1 800 W
- 4 Keittoalue 1 200 W

- 5 Jälkilämmön merkkivalo
- 6 Keittoalue 1 800 W

## 4.3 Varusteet

- **Paistoritilä**  
Ruoanlaittovälineille, kakkuvuokat, paistit.
- **Leivinpelti**  
Kakuille ja kekseille.
- **Grilli / uunipannu**  
Leivinpelliksi ja uunipannuksi tai pannuksi rasvan keräämiseen.
- **Valinnaiset teleskooppikannattimet**  
Hyllyille ja leivinpelleille. Ne voidaan tilata erikseen.
- **Säilytyslokero**  
Säilytyslaatikko on uunin lokeron alapuolella.
- **Kondenssiveden kerääjä**  
Kerää kondenssiveden, jota muodostuu uunin käytön aikana.



## 5. ENNEN ENSIKÄYTTÖÄ

### ⚠ VAROITUS!

Lue turvallisuutta koskevat luvut.

### 5.1 Esikuuminen ja puhdistus

Esikuimenna tyhjä laite ennen ensimmäistä käyttökertaa ja kosketusta ruoan kanssa. Laite voi aiheuttaa epämiellyttävää hajua ja savua. Tuuleta huone esikuimuksen aikana.

1. Poista kaikki varusteet ja irrotettavat uunipeltien kannattimet laitteesta.
2. Aseta  toiminto. Aseta enimmäislämpötila. Anna laitteen olla toiminnassa 1 t.
3. Aseta toiminto . Aseta uunin maksimilämpötila. Tämän toiminnon suurin sallittu lämpötila on 210 °C. Anna laitteen toimia 15 min ajan.
4. Katkaise laitteen virta ja odota, että se jäähtyy.

5. Puhdista laite ja sen varusteet vain lämpimällä vedellä ja miedolla pesuaineella mikrokiutuliinaa käyttäen.
6. Aseta varusteet ja irrotettavat kannattimet takaisin alkuperäiseen asentoonsa.

### 5.2 Luukun mekaaninen lukitus

Lapset eivät saa avata luukkuja.

#### Uunin luukun avaaminen:

1. Vedä luukun lukosta.

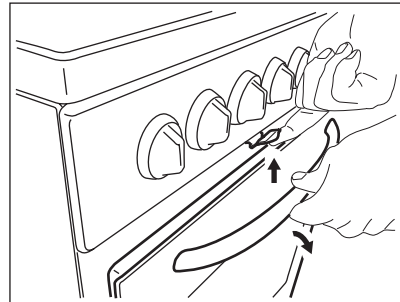

2. Avaa luukku.

Älä vedä luukun lukosta sulkiessasi uuninluukku!



Kun laite kytketään pois toiminnasta, luukun mekaaninen lukitus ei poistu käytöstä.

### 5.3 Kondenssiveden kerääjän asennus

1. Aseta kondenssiveden kerääjä säilytyslaatikon etuosaan.

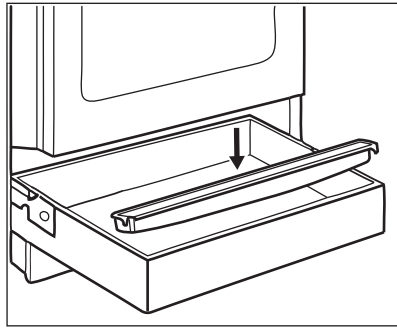

2. Tyhjennä kondenssiveden kerääjä aina ruoan kypsennyksen jälkeen.

## 6. KEITTOTASO – PÄIVITTÄINEN KÄYTTÖ



### VAROITUS!

Lue turvallisuutta koskevat luvut.

### 6.1 Keittoalueiden määrä

Keittovyöhykkeet on varustettu termostaattilla ja ne toimivat ajoittain (sammuvat ja palavat uudelleen) valitusta lämpötasosta riippuen.

### 6.2 Lämpöasetus

Merkki	Toiminto
0	Pois päältä -asento
1	Lämpimänä pito
1 - 9	Tehoasetukset



Käytä jälkilämpöä vähentääksesi energian kulutusta. Kytke keittoalue pois päältä 5–10 minuuttia ennen ruoankypsennyksen päättymistä.

Käännä valitun keittoalueen väännin vaaditun tehotason kohdalle.

Keittotason ohjausmerkkivalo syttyy. Kierrä säädin pois päältä -asentoon ruoankypsennyksen lopuksi.

Mikäli kaikki keittoalueet kytketään pois päältä, keittotason ohjausmerkkivalo sammuu.

### 6.3 Keittoalueen käyttäminen

Käytä keittoaluetta kääntämällä vastaavaa nuppia johonkin seuraavista asennoista: 1-9.



Lämpöasetuksissa 1-3 keittoalue pysyy punaisena noin 2-3 sekuntia ja deaktivoidaan sitten.



Alue toimii suurimmalla tehotasollaan, kun olet asettanut lämpötason arvoon 8 tai 9.

### 6.4 Jäännöslämmön merkkivalo



### VAROITUS!

Jälkilämmön aiheuttama palovammojen vaara on olemassa niin kauan kuin merkkivalo on näkyvässä.

Merkkivalo syttyy, kun keittoalue on kuuma. Se ei kuitenkaan toimi, jos laite on kytketty verkkovirrasta.

Merkkivalo voi myös ilmestyä:

- viereisille keittoalueille vaikka et olisi niitä käyttämässä,
- kun kuumia keittoastioita asetetaan kylmälle keittoalueelle,
- kun keittotaso on kytketty pois päältä, mutta keittoalue on edelleen kuuma.

Merkkivalo sammuu, kun keittoalue on jäähtynyt.

## 7. KEITTOTASO – NEUVOJA JA VINKKEJÄ

### ⚠ **VAROITUS!**

Lue turvallisuutta koskevat luvut.

### 7.1 Ruoanlaittovälineet

Kypsennustulokset riippuvat keittoastian materiaalista

#### **i**

Keittoastian pohjan tulee olla mahdollisimman paksu ja tasainen. Varmista, että keittoastioiden pohjat ovat puhtaat ja kuivat ennen niiden asettamista keittotasolle.

#### **i**

Älä käytä keraamisella keittotasolla keittoastiaa, jonka pohjan reunoissa tai ulkopinnoissa on kohoumia (esim. valurautapannut). Muutoin keittotason pintaan voi muodostua pysyviä naarmuja tai kulumia.

#### **i**

Emaloidusta teräksestä valmistetut tai alumiini- tai kuparipohjaiset keittoastiat voivat aiheuttaa värimuutoksia keraamiseen pintaan.

Keittoastian pohjan vähimmäishalkaisijan on oltava sopiva (vähintään yhtä suuri kuin keittoalueen halkaisija) energian säästämiseksi ja keittotason virheettömän toiminnan varmistamiseksi.

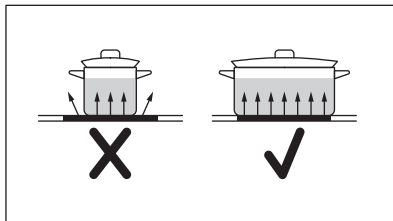

### 7.2 Yksinkertaistettu kypsennysopas

#### **i**

Taulukon tiedot ovat vain suuntaa antavia.

Tehoasetus	Käytä -toimenpidettä seuraaviin:	Aika (min)	Vinkejä
1 - 1	Pidä kypsennetty ruoka lämpimänä.	tarvittaessa	Aseta keittoastian päälle kansi.
1 - 2	Hollandaise-kastike; sulanut: voi, suklaa, gelatiini.	5 - 25	Sekoita tasaisin väliajoin.
2	Kiinteytä: kuohkeat munakkaat, keitetyt kananmunat.	10 - 40	Kypsennä kansi päällä.
2 - 3	Riisin ja maitopohjaisten ruokien hauttaminen, valmiiden ruokien lämmittäminen.	25 - 50	Lisää vähintään kaksinkertainen määrä nestettä riisin suhteen, sekoita maitoruokia kypsennyksen puolivälissä.

Tehoasetus	Käytä -toimenpidettä seuraaviin:	Aika (min)	Vinkejä
3 - 4	Haudutetut vihannekset, kala, liha.	20 - 45	Lisää muutama ruokalusikallinen vettä. Tarkista veden määrä kypsennyksen aikana.
4 - 5	Höyrytetyt perunat ja muut vihannekset.	20 - 60	Lisää keittoastian pohjalle 1–2 cm vettä. Tarkista veden taso kypsennyksen aikana. Pidä kansi keittoastian päällä.
4 - 5	Kypsennä suuria määriä ruokaa, pataruokia ja keittoja.	60 - 150	Enintään 3 l nesteitä ja ainekset.
6 - 7	Kevyt paistaminen: leike, vasikanliha cordon bleu, kotletit, nakit, rissoleet, makkarat, maksa, rasvan ja jauhon sekoitus, kananmunat, pannukakut, munnit.	tarvittaessa	Käännä tarvittaessa.
7 - 8	Perusteellinen paistaminen, rösti-perunat, sisäfileepihvit, pihvit.	5 - 15	Käännä tarvittaessa.
9	Keitetty vesi, keitetty pasta, paistettu liha (goulash, lihapata), uppopaistettut ranskalaiset.		

## 8. KEITTOTASO – HUOLTO JA PUHDISTUS

### VAROITUS!

Lue turvallisuutta koskevat luvut.

### 8.1 Yleistietoa

- Puhdista keittolevy jokaisen käytön jälkeen.
- Tarkista aina, että keittoastian pohja on puhdas.
- Pinnan naarmut tai tummat tahrat eivät vaikuta keittotason toimintaan.
- Käytä keittotason pintaan sopivaa erityistä puhdistusainetta.
- Käytä aina lasipintaisille keittotasolle suositeltua kaavinta. Käytä kaavinta ainoastaan lisätyökaluna lasin puhdistamiseen tavallisen puhdistuksen jälkeen.

### VAROITUS!

Älä käytä veitsiä tai muita teräviä metallityökaluja lasipinnan puhdistamiseen.

### 8.2 Keittotason puhdistaminen

- **Poista välittömästi:** sulanut muovi, tuorekelmu, sokeri ja sokeripitoinen ruoka. Muutoin epäpuhtaudet voivat vahingoittaa keittotasoa. Varo palovammoja. Käytä keittotason erityistä kaavinta viistosti lasipintaa vasten ja liikuta kaavinta pintaa pitkin.
- **Poista sitten, kun keittotasoa on jäähtynyt riittävästi:** kalkkirenkaat, vesirenkaat, rasvatahrat, kirkkaat metalliset värimuutokset. Puhdista keittotasoa kostealla liinalla ja miedolla puhdistusaineella. Pyyhi keittotasoa pehmeällä kuivalla liinalla puhdistuksen jälkeen.
- **Poista kirkkaat metalliset värimuutokset:** käytä leivin jauheen ja sitruunamehun tai viinietikan liuosta.

## 9. UUNI – PÄIVITTÄINEN KÄYTTÖ

### VAROITUS!

Lue turvallisuutta koskevat luvut.

### 9.1 Uunin kytkeminen toimintaan ja pois toiminnasta

1. Valitse uunitoiminto kääntämällä uunin toimintojen kiertonuppia.
2. Käännä lämpötilan väännin haluamasi lämpötilan kohdalle.



Lämpötilaa ei tarvitse asettaa toimintojen yhteydessä, joissa ei käytetä kuumennusta.

3. Uuni kytketään pois toiminnasta kääntämällä uunin toimintojen vääntimet ja lämpötilan väännin Off-asentoon.

### 9.2 Ylikuumenemissuoja

Uunin virheellinen toiminta tai vialliset osat voivat aiheuttaa vaarallisen ylikuumenemisen. Tämän estämiseksi uunissa on ylikuumenemissuoja, joka katkaisee virransyötön. Virta kytkeytyy automaattisesti uudelleen, kun lämpötila on laskenut normaalille tasolle.

### 9.3 Uunitoiminnot



#### Off -asetto

Uuni on kytketty pois päältä.



#### Uunin lamppu

Lampun sytyttäminen ilman uunitoimintoa.



#### Ylä + alalämpö

Kypsentäminen ja paistaminen yhdellä tasolla.



#### Kosteaa ylä + alalämpö

Tämän toiminnon avulla määritettiin energiatehokkuusluokka ekologista suunnittelua koskevien asetusten mukaisesti (vastaamaan standardeja EU 65/2014 ja EU 66/2014). Testit seuraavan mukaisesti: IEC/EN 60350-1:

Uunin luukun on oltava kiinni ruoanlaiton aikana, jotta toiminto ei keskeytyisi ja uunin energiatehokkuus olisi mahdollisimman suuri.

Kun käytät tätä toimintoa, uunin sisälämpötila voi poiketa lämpötila-asetuksesta. Lämmitysteho voi laskea. Katso yleisiä energian säästämiseen liittyviä suosituksia luvusta "Energiatehokkuus", kohdasta Energiansäästö.

Tämä toiminto säästää energiaa ruoanlaiton aikana. Katso valmistusohjeet luvusta "Neuvoja ja vinkkejä", Kosteaa ylä + alalämpö.



#### Alalämpö

Rapean pohjan omaavien kakkujen leipomiseen ja ruoan säilömiseen.



#### Pikagrillaus

Liteiden ruokien suuren määrän grillaukseen ja paahtoleivän valmistamiseen.



#### Pikalämpö

Isompien liha- tai lintupaistien paistamiseen yhdellä kannatintasolla. Gratinointi ja ruskistus. Tämän toiminnon enimmäislämpötila on 210 °C.



#### Matalalämpö

Mureiden, mureikkaiden paistien kypsentäminen.

## 10. UUNI - TARVIKKEIDEN KÄYTTÖ

### VAROITUS!

Lue turvallisuutta koskevat luvut.

### 10.1 Lisävarusteiden asettaminen

#### Leivinpelti:



Älä työnnä leivinpeltiä tai uunivuokaa uunin takaseinään asti. Tämä estää lämmön kiertämisen leivinpellin ympärillä. Ruoka voi palaa, erityisesti leivinpellin takaosassa.

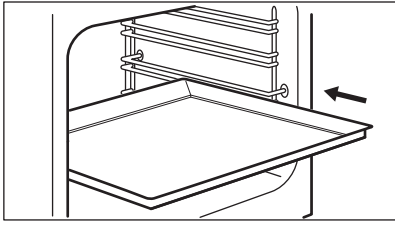

Työnnä leivinpelti tai uunipannu pellinkannattimien kiskojen väliin. Varmista, ettei se kosketa uunin takaseinään.

#### Paistoritilä:

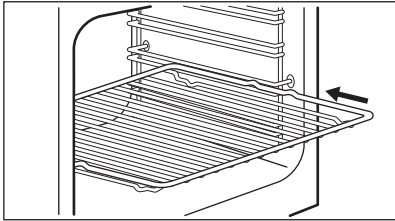

Aseta taso hyllykannattimen ohjauskiskojen väliin.

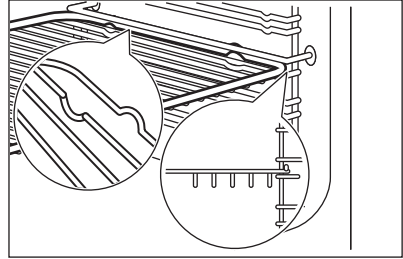

## 11. UUNI – NEUVOJA JA VINKKEJÄ

### ⚠ VAROITUS!

Lue turvallisuutta koskevat luvut.

### i

Taulukoissa mainitut lämpötilat ja paistajat ovat ainoastaan suuntaa-antavia. Optimaalinen aika ja lämpötila riippuvat reseptistä ja käytettyjen aineiden laadusta ja määrästä.

### 11.1 Yleistä

Uunissa on neljä kannatintasoa. Laske kannatintasot uunin pohjasta alkaen.

Kosteutta voi tiivistyä uunin sisään tai luukun lasilevyihin. Tämä on normaalia. Pysyttele sopivalla etäisyydellä laitteesta avatessasi luukkuu toiminnan aikana. Tiivistymistä voi vähentää käyttämällä laitetta 10 minuuttia ennen ruokien kypsentämistä.

Poista kosteus jokaisen käyttökerran jälkeen.

Älä aseta mitään esinettä suoraan uunin pohjalle, älä myöskään aseta osiin alumiinifoliota kypsennyksen aikana. Tämä voi vaikuttaa kypsennystuloksiin ja vaurioittaa emalipintaa.

### 11.2 Paistaminen

Käytä alhaisempaa lämpötilaa ensimmäisellä paistokerralla.

Jos paistat useammalla kuin yhdellä kannatintasolla, voit pidentää paistoaikaa 10 – 15 minuuttia.

Uunissa olevat pellit voivat vääntyä paistamisen aikana. Jäähdyessään uunipellit palautuvat kuitenkin alkuperäiseen muotoonsa.

### 11.3 Kakkujen leipominen

Älä avaa uunin luukkuu ennen kuin 3/4 paistoaajasta on kulunut.

## 11.4 Lihan ja kalan kypsentyminen

Käytä grilli-/uunipannua erittäin rasvaisten ruokien kanssa, jotta uuniin ei jää pysyviä tahroja.

Anna lihan olla noin 15 minuuttia ennen sen leikkaamista, jotta sen neste säilyisi.

Jotta uuniin ei muodostuisi liikaa savua paistamisen aikana, lisää grilli-/uunipannuun hiukan vettä. Jotta käry ei tiivistyisi, lisää vettä aina sen kuivuttua loppuun.

## 11.5 Matalalämpö



Älä koskaan käytä kantta kyseistä toimintoa käytettäessä.

Tällä toiminnolla voit valmistaa vähärasvaista ja mehukasta lihaa ja kalaa. Matalalämpötoimintoa ei voi käyttää reseptien, kuten patapaistin tai rasvaisen porsaapaistin yhteydessä. Käytä 125 °C pienempiin lihapaloihin, kuten pihveihin.

## 11.6 Paistoajat

Kypsennysaika riippuu ruokalajin tyyppistä, sen koostumuksesta ja määrästä.

Tarkkaile valmistumista kypsennyksen aikana. Määritä parhaat asetukset (uunitoiminto, kypsennysaika, jne.) keittoastioille, resepteille ja määrille laitetta käytettäessä.

## 11.7 Ylä-/alalämpö

Ruokalaji	Lämpötila °C ( )	Aika (min)	Hylytaso	Tarvikkeet
<b>Vuokapaistaminen</b>				
Joulukakku	130 - 150	200 - 230	1	1 pyöreä kevyt vuoka (halkaisija: 23 cm)
Romanialainen sokerikakku	160 - 180	40 - 50	1	2 neliömäistä kevyttä vuokaa (pituus: 25 cm)
Romanialainen sokerikakku – perinteinen	160 - 180	40 - 50	1	2 neliömäistä kevyttä vuokaa (pituus: 25 cm)
Sokerikakku	160 - 180	25 - 35	1	2 pyöreää kevyttä vuokaa (pituus: 20 cm)
Victoria-voileipä	160 - 180	25 - 35	1	2 pyöreää kevyttä voileipävuokaa (pituus: 20 cm)
Kinkkupiiras	210 - 230	35 - 45	1	1 pyöreä emalivuoka (halkaisija: 27 cm)
Perunapaistos	190 - 210	55 - 65	2	2 suorakulmaista Pyrex-vuokaa, 24 cm x 15 cm x 5 cm
<b>Kypsennys leivinpellillä tai grilli-/uunipannussa</b>				
Uunipannukakku	160 - 180	40 - 50	2	Leivinpelti tai grilli-/uunipannu
Matala kakku	150 - 170	20 - 30	3	Leivinpelti
Hiivataikinapohjainen omenakakku ilman muropäälystettä	170 - 190	40 - 60	3	Leivinpelti
Juustokakku	170 - 190	45 - 65	2	Leivinpelti
Sveitsiläinen omenapiiras	190 - 210	40 - 60	2	Leivinpelti

Ruokalaji	Lämpötila °C ( )	Aika (min)	Hyllytaso	Tarvikkeet
Murotaikinakakku	170 - 190	20 - 40	3	Leivinpelti
Voikakku	180 - 200	15 - 30	3	Leivinpelti
Marengit	110 - 130	80 - 100	3	Leivinpelti
Kääretorttu	150 - 170	15 - 30	2	Leivinpelti
Täytetty hiivataikinapohjainen kakku	160 - 180	20 - 35	3	Leivinpelti
Kotitekoinen pizza	200 - 220	20 - 35	2	Leivinpelti
<b>Leipä</b>				
Torttu <sup>1)</sup>	280 - 300	10 - 15	3	Leivinpelti
Ruisleipä	180 - 200	40 - 60	2	Leivinpelti
Hiivasämpylät	180 - 200	10 - 20	2	Leivinpelti
<b>Lihan paistaminen</b>				
Kana, kokonainen	200 - 220	60 - 80	2	paistoritilä tasolla 2 ja grilli-/uunipannu tasolla 1
Kana, puolikas	190 - 210	35-40 ensimmäinen puoli; 15-20 toinen puoli	3	paistoritilä tasolla 3 ja grilli-/uunipannu tasolla 2
Porsaanpaisti	170 - 190	90 - 110	2	Leivinpelti

1) Esikuumenna uunia 10 minuuttia.

## 11.8 Kosteaa ylä + alalämpö

Ruokalaji	Lämpötila °C ( )	Aika (min)	Hyllytaso	Varusteet
<b>Leipä ja pizza</b>				
Pullat	190	20 - 30	2	Leivinpelti tai grilli-/uunipannu
Pakastepizza, 350 g	190	30 - 40	2	Paistoritilä
<b>Leivonnaiset leivinpellillä</b>				
Kääretorttu	180	20 - 30	2	Leivinpelti tai grilli-/uunipannu
Brownie	180	25 - 35	2	Leivinpelti tai grilli-/uunipannu
<b>Vuokakakku</b>				
Kohokas	200	30 - 40	2	kuusi keraamista annosvuokaa ritilällä
Torttupohja	180	20 - 30	2	torttuvuoka ritilällä
Sokerikakku	150	30 - 40	2	kakkuvuoka ritilän päällä

Ruokalaji	Lämpötila °C ( )	Aika (min)	Hyllytaso	Varusteet
<b>Kala</b>				
Kalat pusseissa, 300 g	180	20 - 30	2	Leivinpelti tai grilli-/uunipannu
Kokonainen kala, 200 g	180	25 - 35	2	Leivinpelti tai grilli-/uunipannu
Kalafilee, 300 g	180	30 - 40	2	pizzapannu ritalällä
<b>Liha</b>				
Liha pussissa, 250 g	200	25 - 35	2	Leivinpelti tai grilli-/uunipannu
Lihavartaat, 500 g	200	25 - 35	2	Leivinpelti tai grilli-/uunipannu
<b>Pienet leivonnaiset</b>				
Pikkuleivät	160	25 - 35	2	Leivinpelti tai grilli-/uunipannu
Macaronit	170	25 - 35	2	Leivinpelti tai grilli-/uunipannu
Muffinssit	180	30 - 40	2	Leivinpelti tai grilli-/uunipannu
Suolakeksit	160	25 - 35	2	Leivinpelti tai grilli-/uunipannu
Murotaikinapikkuleivät	140	30 - 40	2	Leivinpelti tai grilli-/uunipannu
Leivonnaiset	170	15 - 25	2	Leivinpelti tai grilli-/uunipannu
<b>Kasvisruoat</b>				
Vihanneskekoitus pussissa, 400 g	190	30 - 40	2	Leivinpelti tai grilli-/uunipannu
Munakas	200	20 - 30	2	pizzapannu ritalällä
Vihannekset leivinpellillä, 700 g	190	30 - 40	2	Leivinpelti tai grilli-/uunipannu

## 11.9 Pikagrillaus

Ruokalaji	Lämpötila °C ( )	Aika (min)	Kannattin-taso	Tarvikkeet
Porsaanleike	220 - 240	15 - 25 ensimmäinen puoli; 10 - 20 toinen puoli	3	paistoritilä tasolla 3 ja grilli-/uunipannu tasolla 2
Kana, puolikas	220 - 240	30 - 35 ensimmäinen puoli; 15 - 25 toinen puoli	3	paistoritilä tasolla 3 ja grilli-/uunipannu tasolla 2
Porsaankylykset	220 - 240	10-20 ensimmäinen puoli; 10-20 toinen puoli	3	paistoritilä tasolla 3 ja grilli-/uunipannu tasolla 2

## 11.10 Tiedoksi testauslaitoksille

Ruoka	Toiminto	Lämpötila (°C)	Varusteet	Hyllytaso	Aika (min)
Pienet kakut (16 kpl/leivinpelti)	Ylä + alalämpö	150	Leivinpelti tai grilli-/uunipannu	3	15 - 25
Omenapiirakka (2 vuokaa, Ø 20 cm, vinottain)	Ylä + alalämpö	200	2 pyöreää kevyttä vuokaa	1	60 - 70
Rasvaton sokerikakku	Ylä + alalämpö	170	Pyöreä kakkuvuoka paistoritilän päällä	2	20 - 30
Pasteijat	Ylä + alalämpö	140	Leivinpelti tai grilli-/uunipannu	3	15 - 25
Paahtoleipä <sup>1)</sup>	Pikagrillaus	250	Paistoritilä	2	2 - 5
Naudanlihapihvi <sup>2)</sup>	Pikagrillaus	250	Paistoritilä	3	15 ensimmäinen puoli; 15 toinen puoli

1) Esikuumenna uunia 5 minuuttia.

2) Esikuumenna uunia 10 minuuttia.

## 12. UUNI – HUOLTO JA PUHDISTUS

### VAROITUS!

Lue turvallisuutta koskevat luvut.

### 12.1 Puhdistukseen liittyviä huomautuksia

Puhdista uunin etupinta pehmeällä puhdistusliinalla, lämpimällä vedellä ja miedolla pesuaineella.

Käytä metallipintojen puhdistuksessa erityistä puhdistusainetta.

Puhdista uunin sisäosa jokaisen käytön jälkeen. Rasvan tai muiden ruokaroiskeiden kertyminen voi johtaa tulipaloon. Etenkin grillipannu muodostaa tulipaloriskin.

Puhdista kaikki varusteet jokaisen käytön jälkeen ja anna niiden kuivua. Käytä pehmeää puhdistusliinaa, lämmintä vettä ja puhdistusainetta. Varusteita ei saa pestä astianpesukoneessa.

Poista pinttyneet tahrat erityisellä uuninpuhdistusaineella.

Tarttumattomia lisävarusteita ja ei saa puhdistaa hankaavilla puhdistusaineilla tai teräväreunaisilla esineillä.

### 12.2 Ruostumattomat teräs- ja alumiinipintaiset uunit

Puhdista uuninluukku käyttäen ainoastaan kosteaa liinaa tai sientä. Kuivaa pehmeällä liinalla.

Älä käytä teräsvillaa, happoja tai hankaavia aineita, sillä ne saattavat vahingoittaa uunin pintaa. Noudata vastaavaa varovaisuutta käyttöpaneelin puhdistuksen aikana.

### 12.3 Kannattimien

Puhdista uuni poistamalla kannattimet.

### HUOMIO!

Ole varovainen irrottaessasi kannattimia.

1. Vedä uunipeltien kannattimen etuosa irti sivuseinästä.

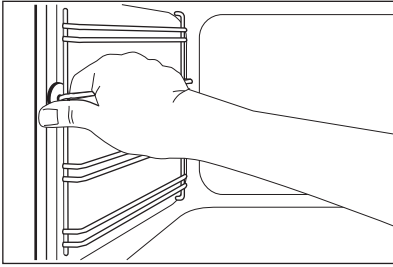

2. Vedä uunipeltien kannattimen takaosa irti seinästä ja poista se.

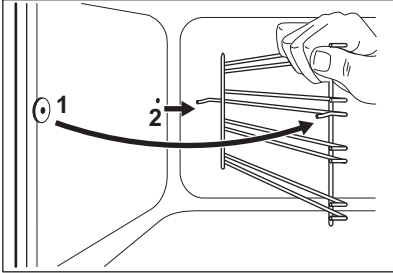

Asenna poistetut lisävarusteet noudattamalla ohjeita päinvastaisessa järjestyksessä.

## 12.4 Uunin lasilevyjen irrottaminen ja asentaminen

Luukun sisällä olevat lasipaneelit voidaan poistaa niiden puhdistusta varten. Lasilevyjen lukumäärä vaihtelee mallikohtaisesti.

### ⚠ VAROITUS!

Pidä uuniluukkua hieman auki puhdistuksen aikana. Kun avaat sen kokonaan, se voi vahingossa sulkeutua ja aiheuttaa vahinkoja.

### ⚠ VAROITUS!

Älä käytä uunia ilman lasilevyjä.

1. Avaa luukku, kunnes se on noin 30° kulmassa. Luukku pysyy itsestään paikoillaan, kun se on hieman auki.

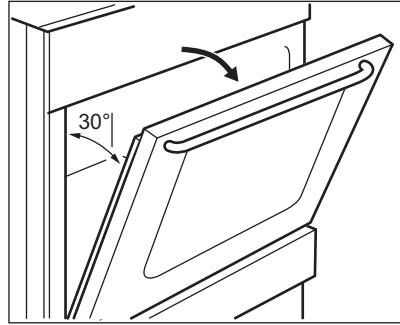

2. Pidä kiinni luukun yläreunassa olevasta listasta (B) kummaltakin puolelta ja työnnä sisäänpäin siten, että kiinnitystieviste vapautuu.

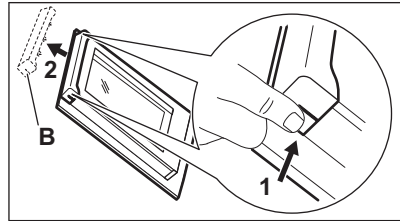

3. Irrota luukun reunalista vetämällä sitä eteenpäin.

### ⚠ VAROITUS!

Uunin luukku pyrkii sulkeutumaan, kun poistat lasilevyt.

4. Pidä luukun lasilevyjen yläreunasta ja vedä niitä ylöspäin yksi kerrallaan.  
5. Puhdista lasilevy vedellä ja miedolla puhdistusaineella. Kuivaa lasilevy varoen. Puhdistettuasi lasilevyn ja luukun, asenna ne takaisin paikalleen. Noudata edellä mainittuja ohjeita päinvastaisessa järjestyksessä. Kiinnitä ensiksi pienin lasilevy, sitten suuremmat.

### ⚠ HUOMIO!

Varmista, että asennat sisäisen lasilevyn oikein paikoilleen.

## 12.5 Laatikon irrotus

### VAROITUS!

Älä säilytä laatikossa tulenarkoja esineitä (kuten puhdistustarvikkeita, muovipusseja, patalappuja, paperia tai puhdistussuihkeita). Laatikko voi kuumentua uunia käytettäessä. Tulipalon vaara.

Uunin alapuolella oleva laatikko voidaan irrottaa puhdistamista varten.

1. Vedä laatikkoa ulos, kunnes se pysähtyy.

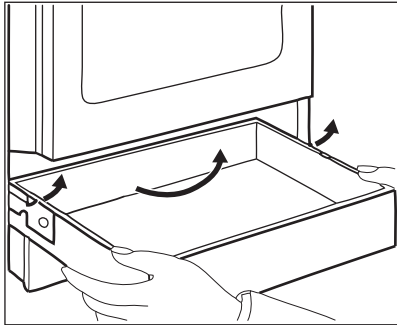

2. Nosta laatikkoa hitaasti.
3. Vedä laatikko kokonaan ulos. Asenna laatikko takaisin paikalleen suorittamalla edellä kuvatut vaiheet päinvastaisessa järjestyksessä.

## 12.6 Lampun vaihtaminen

### VAROITUS!

Sähköiskun vaara.  
Lamppu voi olla kuuma.

1. Kytke uuni pois päältä. Odota, kunnes uuni on jäähtynyt.
2. Irrota uunin pistoke pistorasiasta.
3. Peitä uunin pohja kankaalla.

### Takalamppu

1. Kierrä lampun lasikupua sen poistamiseksi.
2. Puhdista lampun kansi.
3. Vaihda lamppu sopivaan 300 °C lämmönkestävään lamppuun.
4. Asenna lasinen kansi.

## 13. VIANMÄÄRITYS

### VAROITUS!

Lue turvallisuutta koskevat luvut.

### 13.1 Mitä tehdä jos...

Ongelma	Mahdollinen syy	Korjaustoimenpide
Et saa laitetta käynnistymään.	Laitetta ei ole kytketty verkkovirtaan tai se on kytketty väärin.	Tarkista, onko laite kytketty oikein verkkovirtaan.
	Sulake on palanut.	Varmista, että vian syy on sulakkeessa. Jos sulake palaa jatkuvasti, käänny sähköalan ammattilaisen puoleen.
Keittotaso ei mene päälle eikä sitä voida käyttää.	Sulake on palanut.	Kytke keittotaso uudelleen toimintaan ja aseta tehotaso 10 sekunnin kuluessa.
Jälkilämmön merkkivalo ei syty.	Alue ei ole kuuma, koska se toimi vain vähän aikaa.	Jos aluetta käytettiin riittävän pitkään sen kuumenemiseksi, ota yhteyttä valtuutettuun huoltoilikeeseen.

Ongelma	Mahdollinen syy	Korjaustoimenpide
Uuni ei kuumene.	Uuni on kytketty pois toiminnasta:	Kytke uuni toimintaan.
	Tarvittavia asetuksia ei ole tehty.	Varmista asetusten oikeellisuus.
Lamppu ei toimi.	Lamppu on viallinen.	Vaihda lamppu.
Höyry ja tiivistynyt kosteus laskeutuvat ruoan pinnalle ja uunin sisätilaan.	Olet jättänyt ruoan uuniin liian pitkäksi ajaksi.	Älä jätä astioita uuniin yli 15 - 20 minuutiksi kypsennyksen päättymisen jälkeen.
Ruokien kypsyminen kestää liian kauan tai ne kypsyvät liian nopeasti.	Lämpötila on liian alhainen tai liian korkea.	Säädä lämpötilaa tarvittaessa. Noudata käyttöohjetta.

## 13.2 Huoltotiedot

Jos et itse löydä ratkaisua ongelmaasi, ota yhteys jälleenmyyjään tai valtuutettuun huoltopalveluun.

Huoltoliikkeen tarvitsemat perustiedot löydät laitteen arvokilvestä. Arvokilpi löytyy laitteen sisätilan etukehyksestä. Älä poista arvokilpeä laitteen sisätilasta.

### Suosittellemme, että kirjoita tiedot tähän:

Malli (Mod.):	.....
Tuotenumero (PNC)	.....
Sarjanumero (S.N.)	.....

## 14. ENERGIATEHOKKUUS

### 14.1 Keittolevyn tuotetiedot EU:n ekologista suunnittelua koskevien asetusten mukaisesti

Mallin tunniste	LKR500005W	
Keittotason tyyppi	Keittotaso erilleen asennettavan liedon sisällä	
Keittoalueiden lukumäärä	4	
Kuumennusteknologia	Keraaminen lämmitin	
Ympyränmuotoisten keittoalueiden halkaisija (Ø)	Vasen takana Oikea takana Oikea edessä Vasen edessä	14.0 cm 18.0 cm 14.0 cm 18.0 cm
Keittoalueen energiankulutus (EC electric cooking)	Vasen takana Oikea takana Oikea edessä Vasen edessä	181.8 Wh/kg 182.1 Wh/kg 181.8 Wh/kg 182.1 Wh/kg
Energiankulutus, keittotaso (EC electric hob)	182.0 Wh/kg	
IEC/EN 60350-2 - Ruoanlaittoon tarkoitettujen sähkötoimisten kodinkoneiden – Osa 2: Keittotasot - Suorituskyvyn mitaustavat.		

## 14.2 Keittotaso - Energiaa säästävä

Voit säästää energiaa päivittäisessä ruoanlaitossa noudattamalla alla olevia ohjeita.

- Kun kuumennat vettä, käytä vain tarvitsemasi määrä.
- Mikäli mahdollista, peitä keittoastia aina kannella.
- Aseta keittoastia keittoalueelle ennen keittoalueen kytkemistä toimintaan.

- Keittoastian pohjan halkaisijan tulee olla sama kuin keittoalueen halkaisija.
- Käytä pienempää keittoastiaa pienemmillä keittoalueilla.
- Aseta keittoastia suoraan keittoalueen keskelle.
- Käytä jälkilämpöä ruoan pitämiseksi lämpimänä tai pakastetun ruoan sulattamiseksi.

## 14.3 EU:n uunien energiamerkintöjä ja ekologista suunnittelua koskevien asetusten mukainen tuotetietolomake ja tuotetiedot

Toimittajan nimi	Electrolux
Mallin tunniste	LKR500005W 943005660
Energiatohokkuusluokka	95,0
Energiatohokkuusluokka	A
Energiankulutus normaalikäytössä Ylä- ja alalämpö -toiminnossa	0,76 kWh/kierros
Pesien lukumäärä	1
Lämpölähde	Sähkö
Äänimer.voimak	60 l
Uunityyppi	Uuni erilleen asennettavan lieden sisällä
Massa	41.0 kg

IEC/EN 60350-1 – Ruoanlaittoon tarkoitetut sähkötoimiset kodinkoneet – Osa 1: Mallistot, uunit, höyryuunit ja grillit – Menetelmiä tehon mittaukseen.

## 14.4 Uuni – Energiansäästö

Seuraavat vinkit auttavat säästämään energiaa laitteen käytön yhteydessä.

Varmista, että laitteen luukku on kiinni laitteen ollessa käynnissä. Älä avaa laitteen luukku liian usein kypsennyksen aikana. Pidä luukun tiiviste puhtaana ja varmista, että se on hyvin kiinni paikoillaan.

Käytä metallisia keittoastioita ja tummia, heijastamattomia vuokia ja astioita energiatohokkuuden parantamiseksi.

Älä esikuumenna laitetta ennen kypsennystä, ellei sitä ole erikseen suositeltu.

Minimoi paistojen väliset tauot, kun valmistat kerralla useampia ruokia.

### Jäännöslämpö

Kun kypsennys kestää yli 30 minuuttia, laske laitteen lämpötila alimmalle asetukselle 3–10 minuuttia ennen kypsennyksen päättymistä. Jälkilämpö laitteen sisällä jatkaa ruoka-aineksien kypsentämistä.

Pidä ruoka lämpimänä ja lämmitä muita ruokalajeja jälkilämpöä käyttäen.

### Ruoan lämpimänä pitoon

Valitse alhaisin mahdollisin lämpötila-asetus, niin voit hyödyntää jälkilämmön ja säilyttää ruoan lämpimänä.

### Kostea kiertoilma

Tämä toiminto säästää energiaa ruoanlaiton aikana. Tutustu lisätietoihin luvussa Laitte - "Päivittäinen käyttö", Laitetoiminnot.

## Kosteaa ylä + alalämpö

Tämä toiminto säästää energiaa ruoanlaiton aikana. Tutustu lisätietoihin luvussa Laitte - "Päivittäinen käyttö", Laitetoiminnot.

## 14.5 Tehonkulutuksen tuotetiedot ja enimmäisaika soveltuvan alhaisen virrankulutuksen saavuttamiseen

Virrankulutus sammutettuna	0.3 W
Laitteen vaatima enimmäisaika, jotta se voi saavuttaa automaattisesti sopivan pienen virrankulutuksen	20 min

## 15. YMPÄRISTÖNSUOJELU

Kierrätä materiaalit, jotka on merkitty merkillä

 Kierrätä pakkaus laittamalla se asianmukaiseen kierrätysastiaan. Suojele ympäristöä ja ihmisten terveyttä kierrättämällä sähkö- ja elektroniikkaromut.

Älä hävitä merkillä  merkittyjä kodinkoneita

kotitalousjätteen mukana. Palauta tuote paikalliseen kierrätyskeskukseen tai ota yhteyttä paikalliseen viranomaiseen.

Electrolux Appliances AB - Contact Address:  
Al. Powstancow Slaskich 26, 30-570 Krakow,  
Poland

# Välkommen till Electrolux! Tack för att du har valt en av våra produkter.



Få tips om användning, broschyrer, felsökning, service- och reparationsinformation:  
[www.electrolux.com/support](http://www.electrolux.com/support)

Med reservation för ändringar.

## INNEHÅLL

1. SÄKERHETSINFORMATION.....	26
2. SÄKERHETSINSTRUKTIONER.....	29
3. INSTALLATION.....	31
4. PRODUKTBESKRIVNING.....	34
5. FÖRE FÖRSTA ANVÄNDNING.....	35
6. HÅLL – DAGLIG ANVÄNDNING.....	36
7. HÅLL – RÅD OCH TIPS.....	36
8. HÅLL – UNDERHÅLL OCH RENGÖRING.....	37
9. UGN – DAGLIG ANVÄNDNING.....	38
10. UGN – ANVÄNDA TILLBEHÖREN.....	39
11. UGN – RÅD OCH TIPS.....	39
12. UGN – UNDERHÅLL OCH RENGÖRING.....	43
13. FELSÖKNING.....	45
14. ENERGIEFFEKTIVITET.....	46
15. MILJÖSKYDD.....	48

## 1. ⚠ SÄKERHETSINFORMATION

Läs noga de bifogade instruktionerna före installation och användning av produkten. Tillverkaren är inte ansvarig för eventuella personskador eller andra skador som uppkommit som ett resultat av felaktig installation eller användning. Förvara alltid bruksanvisningen på en säker och tillgänglig plats för framtida bruk.

### 1.1 Säkerhet för barn och personer med funktionsnedsättning

- Denna produkt kan användas av barn från 8 års ålder och uppåt, och av personer med nedsatt fysisk, sensorisk eller mental förmåga, samt personer med bristande erfarenhet och kunskap om de övervakas eller instrueras om hur produkten används på ett säkert sätt och förstår de risker

som är förknippade med användningen. Barn under 8 år eller personer med mycket omfattande och komplexa funktionsnedsättningar ska inte vistas i närheten av produkten utan ständig uppsikt.

- Barn ska övervakas så att de inte leker med maskinen.
- Håll allt förpackningsmaterial utom räckhåll för barn och kassera det på lämpligt sätt.
- **VARNING!** Ugnen och åtkomliga delar blir mycket varma under användning. Håll barn och husdjur borta från produkten när den används och när den svalnar.
- Barn får inte utföra rengöring och underhåll av produkten utan uppsikt.

## **1.2 Allmän säkerhet**

- Denna produkt är endast avsedd för matlagning.
- Denna produkt är avsedd för enskilt hushållsbruk inomhus.
- Produkten kan användas i kontor, hotellrum, gårdsgästhus och liknande boenden där sådan användning inte innebär att genomsnittlig hushållsförbrukning överskrids.
- Installation av denna produkt och byte av kabeln får endast utföras av behörig person.
- Den här produkten måste anslutas till elnätet med kabeltyp H05VV-F för att kunna stå emot temperaturen från den bakre panelen.
- Produkten är avsedd att användas på en höjd på upp till 2000 meter över havet.
- Produkten är inte avsedd att användas på fartyg, båtar eller dylikt.
- För att undvika överhettning får produkten inte installeras bakom en dekorativ lucka.
- Installera inte produkten på en plattform.
- Produkten är inte avsedd för användning med en extern timer eller ett separat fjärrkontrollsystem.
- **VARNING!** Oövervakad matlagning på en häll med fett eller olja kan vara farligt och kan leda till brand.

- En brand vid matlagning ska inte släckas med vatten. Stäng av produkten och täck över lågorna med t.ex. brandfilt eller ett lock.
- FÖRSIKTIGHET: Tillagningsprocessen måste övervakas. En kort tillagningsprocess måste övervakas kontinuerligt.
- VARNING! Brandfara: Förvara inte matvaror på tillagningsytorna.
- Använd inte ångrengöringsmedel för att rengöra produkten.
- Använd inte skarpa rengöringsmedel med slipeffekt eller vassa metallskrapor för att rengöra glasluckan eller hällens gångjärnsförsedda lock eftersom dessa kan repa ytan, vilket i sin tur kan leda till att glaset spricker.
- Metallföremål som knivar, gafflar, skedar och lock bör inte placeras på hällens yta eftersom de kan bli heta.
- VARNING! Om ytan är sprucken ska du stänga av produkten för att undvika risk för elektriska stötar. Om produkten är ansluten till elnätet direkt med kopplingsboxen ska säkringen tas bort för att koppla från produkten från strömförsörjningen. I båda fallen ska du kontakta vårt auktoriserade servicecenter.
- VARNING! Ugnen och åtkomliga delar blir mycket varma under användning. Var försiktig så att du inte vidrör värmeelementen.
- Använd alltid ugnsvantar vid iläggning eller urtagning av tillbehör eller ugniformar.
- Koppla från strömtillförseln före underhåll.
- VARNING! Kontrollera att produkten är avstängd innan du byter lampa för att undvika risk för elektriska stötar.
- Om nätsladden är skadad måste den bytas av tillverkaren, tillverkarens auktoriserade servicecenter eller personer med motsvarande utbildning, för att undvika fara.
- Var försiktig när du rör vid förvaringslådan. Ugnen blir het.
- För att ta bort en ugnssteg drar du först ut stegen framtill och sedan den bakre delen från sidoväggen. Sätt tillbaka ugnsstegar i omvänd ordning.

- Sättet för frångkoppling måste införlivas i det fasta kablaget i enlighet med gällande elinstallationsnormer.
- **VARNING!** Använd endast hållskydd som designats av tillverkaren av produkten eller som anges som lämpliga av tillverkaren i bruksanvisningen, eller hållskydd som medföljer produkten. Olyckor kan inträffa om fel skydd används.

## 2. SÄKERHETSINSTRUKTIONER

### 2.1 Installation

#### **VARNING!**

Endast en behörig person får installera den här produkten.

- Avlägsna allt förpackningsmaterial.
- Installera eller använd inte en skadad produkt.
- Följ installationsinstruktionerna som följer med produkten.
- Var alltid försiktig när produkten rör sig eftersom den är tung. Använd alltid skyddshandskar och täkta skor.
- Dra aldrig produkten i handtaget.
- Köksskåpet och inbyggnaden måste ha passande mått.
- Minsta avstånd till andra produkter ska beaktas.
- Installera produkten på en säker och lämplig plats som uppfyller installationskraven.
- Delar av produkten är strömförande. Stäng produkten med skåpluckan för att undvika att vidröra farliga delar.
- Produktens sidor måste gränsa till produkter eller enheter med samma höjd.
- Installera inte produkten nära en dörr eller under ett fönster. Detta förhindrar att heta kokkärler faller ned från produkten när dörren eller fönstret är öppet.
- Se till att montera ett stöd för att förhindra att produkten tippar. Se kapitlet Montering.

### 2.2 Elektrisk anslutning

#### **VARNING!**

Risk för brand och elektriska stötår.

- Alla elektriska anslutningar ska utföras av en kvalificerad elektriker.
- Produkten måste jordas.
- Se till att de parametrarna på märkskylten överensstämmer med elnätets elektricitet.
- Använd alltid ett korrekt installerat, stötsäkert och jordat eluttag.
- Använd inte grenuttag eller förlängningssladdar.
- Låt inte nätkablar komma i kontakt med eller komma nära produktens lucka eller nichen nedanför produkten, speciellt inte när den är igång eller om luckan är het.
- Stötskyddet för strömförande och isolerade delar måste fästas på ett sådant sätt att det inte kan tas bort utan verktyg.
- Anslut stickkontakten till eluttaget först vid slutet av installationen. Kontrollera att stickkontakten är åtkomlig efter installationen.
- Anslut inte stickkontakten om vägguttaget sitter löst.
- Dra inte i anslutningssladden för att koppla bort produkten från eluttaget. Ta alltid tag i stickkontakten.
- Använd endast rätt isoleringsenheter: strömbrytare, säkringar (säkringar av skruvtyp tas ur hållaren), jordfelsbrytare och kontaktorer.
- Den elektriska installationen måste ha en isolationsenhet så att du kan koppla från produkten från nätet vid alla poler. Kontaktöppningen på isolationsenheten måste vara minst 3 mm bred.

- Stäng produktens lucka helt innan du ansluter kontakten till eluttaget.

## 2.3 Användning

### **WARNING!**

Risk för personskador och brännskador.  
Risk för elstötar.

- Ändra inte produktens specifikationer.
- Kontrollera att ventilationsöppningarna inte är blockerade.
- Låt inte produkten stå utan uppsikt under användning.
- Stäng av produkten efter varje användningstillfälle.
- Var försiktig när du öppnar produktens lucka medan produkten är påslagen. Varm luft kan strömma ut.
- Använd inte produkten med våta händer eller när den har kontakt med vatten.
- Använd inte produkten som arbets- eller avlastningsyta.
- Använd inte aluminiumfolie eller andra material mellan kokytan och kokkärlet, såvida inte annat anges av tillverkaren av denna produkt.
- Använd endast tillbehör som rekommenderas av tillverkaren för denna maskin.
- Använd alltid glas och burkar som är godkända för konservering.

### **WARNING!**

Risk för brand och explosion.

- Fetter och olja kan avge brandfarliga ångor när de värms upp. Håll flammor eller uppvärmda föremål borta från fetter och oljor när du lagar mat med dem.
- Ångorna som frigörs i mycket het olja kan orsaka självantändning.
- Redan använd olja, som kan innehålla matrester, kan orsaka brand vid lägre temperatur jämfört med olja som används för första gången.
- Placera inte brandfarliga produkter eller föremål som är våta med brandfarliga produkter i, i närheten av eller på produkten.
- Låt inte gnistor eller öppna lågor komma i kontakt med produkten när du öppnar luckan.

- Öppna luckan försiktigt. Användning av ingredienser med alkohol kan orsaka blandning av alkohol och luft.

### **WARNING!**

Risk för skador på produkten.

- För att förhindra skador eller missfärgning på emaljen:
  - placera inte elfasta former eller andra föremål direkt på ugnsbotten.
  - lägg inte aluminiumfolie direkt på ugnsbotten.
  - håll inte vatten direkt i den heta produkten.
  - Låt inte fuktiga maträtter eller matvaror stå kvar i produkten när tillagningen är klar.
  - var försiktig när du tar bort eller installerar tillbehören.
- Missfärgning av emaljen eller den rostfria ytan påverkar inte produktens funktion.
- Använd en djup form för mjuka kakor. Frukttjuice kan orsaka fläckar som inte går att ta bort.
- Låt inte heta kokkärl stå på kontrollpanelen.
- Låt inte kokkärl torrkoka.
- Var försiktig så att inte föremål eller kokkärl faller på produkten. Ytan kan skadas.
- Aktivera inte kokzonerna med tomma kokkärl eller utan kokkärl.
- Kokkärl av gjutjärn, aluminium eller med skadad botten kan orsaka repor. Lyft alltid sådana föremål när de flyttas på kokhällen.

## 2.4 Underhåll och rengöring

### **WARNING!**

Risk för personskador, brand eller skador på produkten.

- Stäng av produkten före underhåll. Koppla bort produkten från eluttaget.
- Se till att produkten har svalnat. Det finns även risk för att glaspanelerna kan spricka.
- Byt omedelbart ut luckans glaspaneler om de är skadade. Kontakta auktoriserat servicecenter.

- Var försiktig när du tar bort luckan. Luckan är tung!
- Kvarblivet fett eller mat i produkten kan orsaka brand.
- Rengör produkten regelbundet för att förhindra att ytmaterialet försämras.
- Rengör produkten med en våt mjuk trasa. Använd bara neutrala rengöringsmedel. Använd inte slipande produkter, repande rengöringstussar, lösningsmedel eller metallföremål.
- Om du använder en ugnssprej ska du följa säkerhetsanvisningarna på förpackningen.
- Rengör inte den katalytiska emaljen (om tillämpligt) med något slag av rengöringsmedel.

## 2.5 Invändig belysning

### ⚠ VARNING!

Risk för elektrisk stöt!

- När det gäller lampan/lamporna i denna produkt och reservlampor som säljs separat: Dessa lampor är avsedda att tåla extrema fysiska förhållanden i hushållsapparater, såsom temperatur,

vibration, fuktighet eller är avsedda att signalera information om produktens driftsstatus. De är inte avsedda att användas i andra produkter eller som rumsbelysning i hemmet.

- Denna produkt innehåller en ljuskälla med energieffektivitetsklass G.
- Använd bara lampor med samma specifikationer.

## 2.6 Service

- Kontakta ett auktoriserat servicecenter för reparation av produkten.
- Använd endast originalreservdelar.

## 2.7 Avyttring

### ⚠ VARNING!

Risk för personskador eller kvävning föreligger.

- Kontakta kommunen för information om hur produkten ska kasseras.
- Koppla ur produkten från eluttaget.
- Klipp av elkabeln nära produkten och kassera den.

# 3. INSTALLATION

### ⚠ VARNING!

Se Säkerhetsavsnitten.

## 3.1 Produktens placering

### i

Installera inte spisen nära diskhon eller i närheten av ett skåp med diskho. Fukt/vattendroppar kan komma in mellan sidopanelen och skåpet och kan med tiden skada färgen på sidopanelen.

Du kan placera din fristående produkt med skåp på ena eller båda sidorna eller i ett hörn. Se tabellen för minsta avstånd för placering.

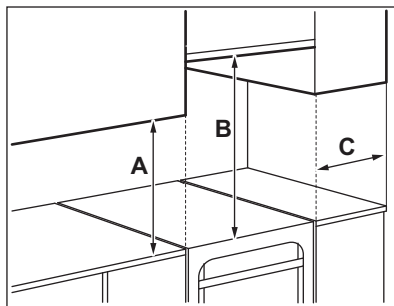

Minsta avstånd

Dimension	mm
A	400
B	650
C	150

## 3.2 Tekniska data

Märkspänning	230 V
Frekvens	50 - 60 Hz
Produktklass	1
<b>Dimension</b>	<b>mm</b>
Höjd	858 - 923
Bredd	500
Djup	600

## 3.3 Ändra spisens höjd och djup

Spisen levereras på 897 mm höjd och 500 mm djup.

1. Lägg spisen på ena sidan.
2. För sockeldjup, skruva loss skruven A och lossa skruvarna B på fästet.

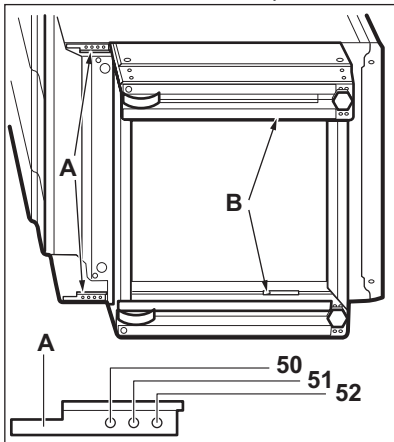

3. Ställ in önskat djup.
4. Skruva i skruvarna A och B.
5. För höjd, skruva loss skruven C (1 skruv) i mitten baktill på sockeln och sidoskruvarna D (4 skruvar).

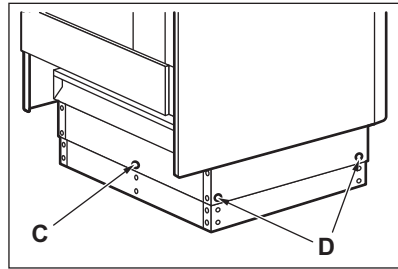

6. Tryck in sockeln till önskad höjdställning: 923, 898 eller 858 mm.
7. Skruva i skruvarna C och D.

## 3.4 Höjdstjustering av produkten

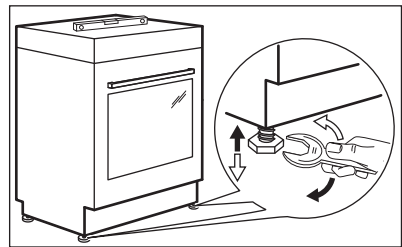

Använd de små fötterna på produktens undersida för att ställa in samma nivå på spisens ovansida som övriga ytor.

## 3.5 Tippskydd

Ställ in rätt höjd och utrymme för produkten innan du sätter dit tippskyddet.

### ⚠ FÖRSIKTIGHETSÅTGÄRDER!

Var noga med att montera tippskyddet i rätt höjd.



Se till att ytan bakom produkten är jämn.

Du måste installera tippskyddet. Om du inte installerar den kan produkten tippa.

Din produkt har symbolen som visas på bilden (i förekommande fall) för att påminna dig om att montera tippskyddet.

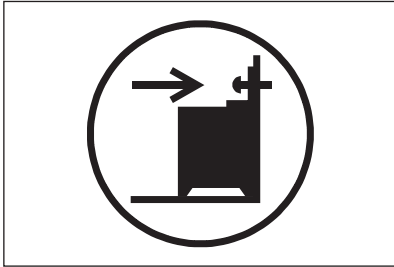

1. Installera tipskyddet B - 343 mm nedanför produktens ovansida och A - 67 mm från produktens sida till det runda hålet på konsolen. Skruva fast i stabilt material eller använd lämplig förstärkning (vägg).

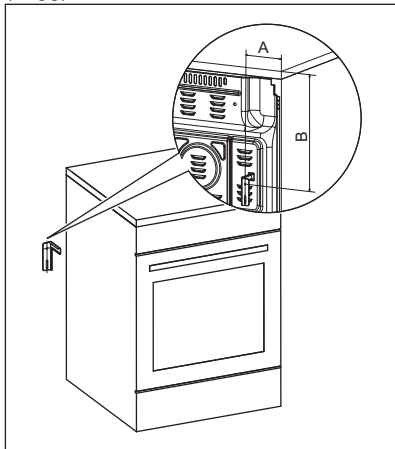

2. Du hittar hålet till vänster på produktens baksida. Lyft produktens framsida och placera den i mitten av utrymmet mellan skåpen. Om utrymmet mellan bänkskåpen är större än produktens

bredd måste du justera sidoavståndet till mitten av produkten.



Om du ändrar spisens mått måste du justera tipskyddet korrekt.

### **FÖRSIKTIGHETSÅTGÄRDER!**

Om utrymmet mellan bänkskåpen är större än produktens bredd måste du justera sidoavståndet till mitten av produkten.

## 3.6 Elektrisk installation

### **WARNING!**

Tillverkaren kan inte hållas ansvarig om säkerhetsföreskrifterna i kapitlen för Säkerhet inte följs.

Denna produkt levereras utan huvudkontakt eller huvudkabel

### **WARNING!**

Innan du ansluter nätsladden till kontakten bör du mäta spänningen mellan faserna i hushållsätverket. Kontrollera sedan kopplingsetiketten på produktens baksida för att använda rätt elektrisk anslutning. Detta kopplingsschema förhindrar installationsfel och skador på produktens elektriska komponenter.

### Tillämpliga typer av kablar för olika faser:

Fas	Minimistorlek kabel
1	3x6,0 mm <sup>2</sup>
3 med neutral	5x1,5 mm <sup>2</sup>

### **WARNING!**

Nätkabeln får inte vidröra den del av produkten som är skuggad på bilden.

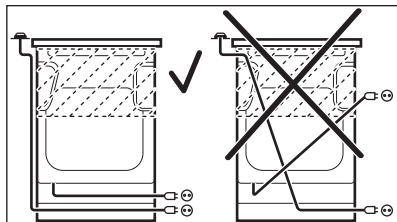

## 4. PRODUKTBESKRIVNING

### 4.1 Allmän översikt

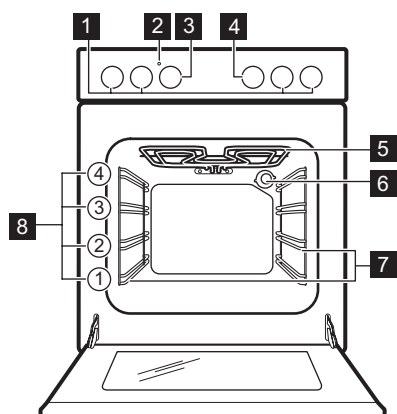

- 1** Vred för hällen
- 2** Temperaturindikator/symbol
- 3** Temperaturred
- 4** Funktionsvred för ugn
- 5** Värmeelement
- 6** Lampa
- 7** Ugnsstegar, borttagbara
- 8** Hyllplaceringar

### 4.2 Hällens layout

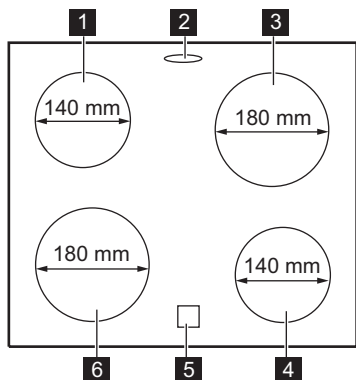

- 1** Kokzon 1200 W

- 2** Ångutlopp - antal och placering beror på modell
- 3** Kokzon 1800 W
- 4** Kokzon 1200 W
- 5** Restvärmeindikator
- 6** Kokzon 1800 W

### 4.3 Tillbehör

- **Galler**  
För kokkärl, kakformar, stekar.
- **Bakplåt**  
För kakor och småkakor.
- **Grill- / stekpanna**  
För bakning, stekning eller som uppsamlingsfat.
- **Teleskopskenor (tillval)**

För galler och plåtar. De kan beställas separat.

- **Förvaringslåda**

Förvaringslådan finns under ugnsutrymmet.

- **Kondensbehållare**

För att samla upp kondens som bildats när ugnen varit igång.



## 5. FÖRE FÖRSTA ANVÄNDNING

### ⚠ VARNING!

Se Säkerhetsavsnitten.

### 5.1 Initial förvärmning och rengöring

Förvärm den tomma ugnen före första användning och kontakt med livsmedel. Ugnen kan avge obehaglig lukt och rök. Ventilera rummet under förvärmning.

1. Ta ut alla tillbehör och borttagbara ugnsstegar ur ugnen.
2. Ställ in funktionen . Ställ in högsta temperatur. Låt ugnen stå på i 1 t.
3. Ställ in funktionen . Ställ in högsta temperatur. Den maximala temperaturen för denna funktion är 210 °C. Låt ugnen vara igång i 15 min.
4. Stäng av ugnen och vänta tills den har svalnat.
5. Rengör ugnen och dess tillbehör med en mikrofiberduk, varmt vatten och ett mildt rengöringsmedel.
6. Sätt tillbaka tillbehör och borttagbara ugnsstegar på sin ursprungliga plats.

### 5.2 Mekaniskt lucklås

Luckan kan inte öppnas av barn.

Öppna ugnsluckan:

1. Håll lucklåset intryckt.

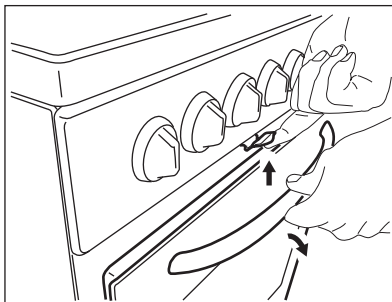

2. Öppna luckan. Dra inte i lucklåset när du stänger ugnsluckan!



Avstängning av produkten inaktiverar inte det mekaniska lucklåset.

### 5.3 Montering av kondensbehållare

1. Placera kondensbehållaren på framsidan av förvaringslådan.

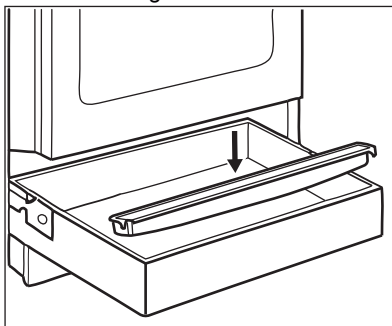

2. Töm kondensbehållaren efter tillagning.

## 6. HÄLL – DAGLIG ANVÄNDNING

### **VARNING!**

Se Säkerhetsavsnitten.

### 6.1 Beskrivning av kokzonerna

Kokzonerna är försedda med termostat och fungerar intermittent (går av och på igen) beroende på den valda värmnivån.

### 6.2 Värmeinställning

Symboler	Funktion
0	Av-läge
	Varmhållning
1 - 9	Värmeinställningar



Använd restvärme för att minska energiförbrukningen. Stäng av kokzonen 5–10 minuter innan tillagningen är klar.

Vrid ratten för respektive kokzon till önskad värmeinställning.

Hällens kontrollindikator tänds.

Vrid ratten till avstängt läge för att slutföra tillagningen.

Om hällens kontrollindikator är släckt har alla kokzoner stängts av.

### 6.3 Använda den enkla kokzonen

Om du vill använda en enkel kokzon vrid du vredet till ett av följande lägen: 1–9.



För värmelägena 1-3 är zonen röd i 2-3 sekunder och därefter stängs den av.



Zonen arbetar på sin maximala effektnivå när du ställer in värmnivån på 8 eller 9.

### 6.4 Restvärmeindikator

#### **VARNING!**

Så länge indikatorn är synlig finns det risk för brännskador från restvärme.

Indikatorn tänds när en kokzon är varm, men den fungerar inte om nätströmmen är urkopplad.

Indikatorn kan också visas:

- för de närliggande kokzonerna även om du inte använder dem,
- när heta kokkärl placeras på en kall kokzon,
- när hällen är avstängd men kokzonen fortfarande är varm.

Indikatorn försvinner när kokzonen har svalnat.

## 7. HÄLL – RÅD OCH TIPS

### **VARNING!**

Se Säkerhetsavsnitten.

### 7.1 Kockärl

Resultatet beror på kockärlens material



Kockärlens botten måste vara så tjock och plan som möjligt.  
Se till att kastrullens botten är ren och torr innan du sätter den på hällen.



Använd inte kockärl på keramikhällen med en botten med utstående kanter eller upphöjningar, t.ex. gjutjärnspannor. Dessa kan skrapa eller repa ytan permanent.



Kockärl av emaljerat stål med aluminium- eller kopparbotten kan orsaka färgskiftning på glaskeramiken.

För att spara energi och se till att hällen fungerar korrekt måste kokkärlets botten ha en lämplig minimidiameter (minst samma som zonens diameter).

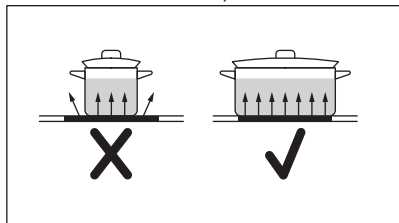

## 7.2 Förenklad matlagningssguide



Uppgifterna i tabellen är endast riktvärden.

Värmeinställning	Använd för att:	Tid (min)	Tips
1 - 1	Se till att hålla tillagad mat varm.	vid behov	Placera ett lock på kokkärlet.
1 - 2	Hollandaisesås, smält: smör, choklad, gelatin.	5 - 25	Rör om då och då.
2	Tillaga: fluffiga omeletter, bakade ägg.	10 - 40	Tillaga med locket på.
2 - 3	Sjud ris och mjölkätter, varm färdiglagade rätter.	25 - 50	Tillsätt minst dubbelt så mycket vätska som ris, rör om mjölkbaserade rätter under tillagningen.
3 - 4	Stuva grönsaker, fisk, kött.	20 - 45	Tillsätt några msk vatten. Kontrollera vattennivån under processens gång.
4 - 5	Ångkoka potatis och andra grönsaker.	20 - 60	Täck botten av kastrullen med 1-2 cm vatten. Kontrollera vattennivån under processens gång. Ha locket kvar på kastrullen.
4 - 5	Tillaga större mängder mat, grytor och soppor.	60 - 150	Upp till 3 l vätska plus ingredienser.
6 - 7	Lätt stekning: schnitzel, cordon bleu-kalkkött, kotletter, risbiffar, korv, lever, roux, ägg, pannkakor, munkar.	vid behov	Vänd när det behövs.
7 - 8	Intensiv stekning, råakor, ryggbiffar, biffar.	5 - 15	Vänd när det behövs.
9	Koka vatten, tillaga pasta, bryna kött (gulash, grytstek), friterar pommes frites.		

## 8. HÄLL – UNDERHÅLL OCH RENGÖRING



### VARNING!

Se Säkerhetsavsnitten.

### 8.1 Allmän information

- Rengör hällen efter varje användningstillfälle.
- Använd alltid kokkärl med ren botten.

- Repor eller mörka fläckar på ytan påverkar inte hällens funktion.
- Använd ett särskilt rengöringsmedel för hällens yta.
- Använd alltid en skrapa som är avsedd för hållar med glasyta. Använd skrapan endast som ett extra verktyg för glasrengöring efter standardrengöringsproceduren.

**⚠ VARNING!**

Använd inte knivar eller andra vassa metallföremål vid rengöring av glasytan.

## 8.2 Rengöring av hällen

- **Ta omedelbart bort:** smält plast, plastfolie, socker och mat som innehåller

- socker, annars kan dessa orsaka skador på hällen. Var försiktig och undvik brännskador. Sätt specialskrapan snett mot glasytan och för bladet över ytan.
- **Ta bort när hällen svalnat tillräckligt:** kalkringar, vattenringar, fettstänk, glänsande metalliska missfärgningar. Rengör hällen med en fuktig duk och icke slipande rengöringsmedel. Efter rengöring, torka hällen med en mjuk trasa.
- **Ta bort missfärgning på blank metall:** använd en blandning av bakpulver och citronjuice eller vinäger.

## 9. UGN – DAGLIG ANVÄNDNING

**⚠ VARNING!**

Se Säkerhetsavsnitten.

### 9.1 Sätta på och stänga av ugnen

1. Välj en ugnsfunktion genom att vrida på funktionsvredet på ugnen.
2. Vrid temperaturvredet för att välja temperatur.



För funktionerna utan uppvärmning behöver du inte ställa in temperaturen.

3. Ställ vreden för ugnsfunktioner och temperaturen i Off-läget (Av) för att stänga av ugnen.

### 9.2 Säkerhetstermostat

Om ugnen inte fungerar som den ska eller om det finns felaktiga komponenter, kan en farlig överhettning uppstå. För att förhindra detta har ugnen en säkerhetstermostat som stänger av strömtillförseln. Ugnen sätts på igen automatiskt när temperaturen sjunker.

### 9.3 Ugnsfunktioner



**Av-läge**

Ugnen är avstängd.



**Ugnsbelysning**

För att tända lampan utan att använda en tillagningsfunktion.



**Över-/undervärme**

Bakning och stekning på en ugnsnivå.



**Över-/undervärme med fukt**

Denna funktion användes för att följa energieffektivitetsklass och ekodesignförfordningar (enligt EU 65/2014 och EU 66/2014). Tester enligt: IEC/EN 60350-1.

Ugnsluckan ska hållas stängd under tillagningen så att funktionen inte avbryts och att ugnen fungerar med högsta möjliga energieffektivitet. När du använder den här funktionen kan temperaturen i ugnen skilja sig från inställd temperatur. Värmeeffekten kan minska. För allmänna energibesparingsanvisningar, se kapitlet "Energieffektivitet", Energibesparing.

Denna funktion är för att spara energi under tillagningen. För tillagningsinstruktioner, se kapitlet "Råd och Tips", Över-/undervärme med fukt.



**Undervärme**

För bakning av kakor med knaprig botten och för konservering av livsmedel.



### Snabbgrillning

För grillning av tunna livsmedel i stora mängder och för rostning av bröd.



### Snabbuppvärmning

För att ugnssteka större stycken kött eller fågel på en ugnsnivå. Bryna och göra gratänger. Maximal temperatur för den här funktionen är 210 °C.



### Långsam tillagning

Tillagning av möra, saftiga stekar.

## 10. UGN – ANVÄNDA TILLBEHÖREN



### VARNING!

Se Säkerhetsavsnitten.

### 10.1 Sätta i tillbehören

#### Plåt:



Skjut inte in bakplåten eller den djupa pannan hela vägen till ugnens bakre vägg. Detta förhindrar att värmen cirkulerar runt Plåten. Maten kan bli bränd, särskilt i den bakre delen av plåten.

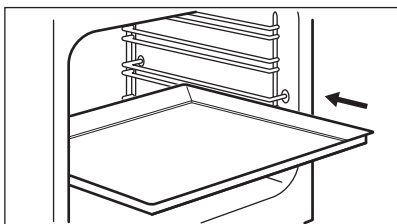

Skjut in plåten eller långpannan mellan stegparen på önskad nivå. Kontrollera att det inte vidrör ugnens bakre vägg.

#### Galler:

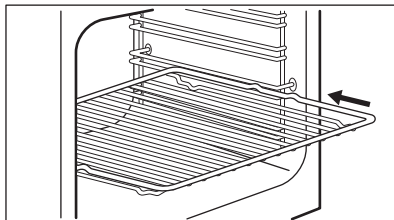

Skjut in gallret mellan stödskenorna.

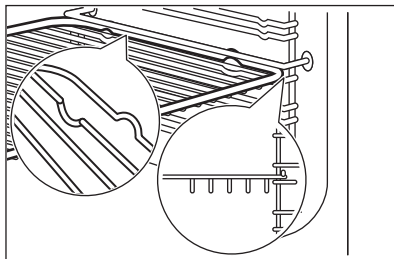

## 11. UGN – RÅD OCH TIPS



### VARNING!

Se Säkerhetsavsnitten.



Temperatur och baktid i tabellerna är endast riktvärden. Hur de ska väljas beror på recept och ingrediensernas kvalitet och mängd.

## 11.1 Allmän information

Produkten har fyra hyllpositioner. Räkna hyllnivåerna nedifrån.

Fukt kan kondensera i produkten eller på ugnsluckans glas. Det är helt normalt. Stå inte för nära produkten när luckan öppnas under tillagning. För att minska kondensen kan man låta produkten vara igång i 10 minuter före tillagning.

Ta bort fukten efter varje användning.

Sätt ingenting direkt på produktens botten och lägg heller inget aluminiumfolie på några tillbehör i produkten under tillagning. Detta kan påverka bakningsresultatet och skada emaljen.

## 11.2 Gräddning

För första gräddningen, använd den lägre temperaturen.

Du kan förlänga gräddningstiden med 10–15 minuter om du bakar på mer än en nivå.

Plåtarna i ugnen kan vrida sig under bakning. När plåtarna kallnar igen återtar de sin normala form.

## 11.3 Baka kakor

Öppna inte ugnsluckan förrän 3/4 av den inställda tillagningstiden har gått.

## 11.4 Tillagning av kött och fisk

Använd en djup form för mat med fett i för att förhindra stänk som inte går att ta bort.

## 11.7 Över-/undervärme

Låt köttet stå i ca 15 minuter innan du skär i det så att kötsaften inte sipprar ut.

För att förhindra att det blir för mycket matos under tillagning kan man hålla lite vatten i den djupa formen. För att förhindra rökkondens, tillsätt lite vatten varje gång det tar slut.

## 11.5 Långsam tillagning



Tillaga alltid utan lock när du använder den här funktionen.

Använd den här funktionen för att tillaga, mörta kött och fisk. Långsam tillagning är inte tillämpligt på sådana recept som fatty roast pork. Använd 125 °C för mindre köttbitar, t.ex. bifår.

## 11.6 Tillagningstider

Tillagningstiderna beror på vilken typ av mat som ska tillagas samt dess konsistens och volym.

I början rekommenderar vi att man övervakafar maten under tillagningen. Hitta de bästa inställningarna (värme, tillagningstid, etc.) för dina kokkärl, recept och volymer när du använder produkten.

Livsmedel	Temperatur (°C)	Tid (min)	Ugnsnivå	Tillbehör
<b>Bakverk i formar</b>				
Julkaka	130 - 150	200 - 230	1	1 rund mindre form (diameter 23 cm)
Rumänsk sockerkaka	160 - 180	40 - 50	1	2 fyrkantiga mindre formar (längd 25 cm)
Rumänsk sockerkaka - traditionell	160 - 180	40 - 50	1	2 fyrkantiga mindre formar (längd 25 cm)
Sockerkaka	160 - 180	25 - 35	1	2 runda mindre formar (diameter 20 cm)

Livsmedel	Temperatur (°C)	Tid (min)	Ugnsnivå	Tillbehör
Viktoriaikaka	160 - 180	25 - 35	1	2 runda mindre tårtbottenformar (diameter 20 cm)
Quiche lorraine	210 - 230	35 - 45	1	1 rund emaljerad form (diameter 27 cm)
Potatisgratäng	190 - 210	55 - 65	2	2 rektangulära Pyrex-formar, 24 cm x 15 cm x 5 cm
<b>Baka på bakplåt eller grill-/långpanna</b>				
Mjuk kaka	160 - 180	40 - 50	2	Bakplåt eller grill-/långpanna
Kakbotten	150 - 170	20 - 30	3	bakplåt
Jästkaka med äpplen utan smuldeg	170 - 190	40 - 60	3	bakplåt
Cheesecake	170 - 190	45 - 65	2	bakplåt
Schweizisk äppelkaka	190 - 210	40 - 60	2	bakplåt
Smulpaj	170 - 190	20 - 40	3	bakplåt
Butterkaka	180 - 200	15 - 30	3	bakplåt
Maräng	110 - 130	80 - 100	3	bakplåt
Rulltårta	150 - 170	15 - 30	2	bakplåt
Fyllt jästkaka	160 - 180	20 - 35	3	bakplåt
Hemlagad pizza	200 - 220	20 - 35	2	bakplåt
<b>Bröd</b>				
Pudding <sup>1)</sup>	280 - 300	10 - 15	3	bakplåt
Brödlimpa av rågmjöl	180 - 200	40 - 60	2	bakplåt
Svenska frallor	180 - 200	10 - 20	2	bakplåt
<b>Ugnsstekning</b>				
Hel kyckling	200 - 220	60 - 80	2	galler på nivå 2 och grill-/långpanna på nivå 1
Halv kyckling	190 - 210	35-40 första sidan; 15-20 andra sidan	3	galler på nivå 3 och grill-/långpanna på nivå 2
Hel karré	170 - 190	90 - 110	2	bakplåt

1) Förvärm ugnen i 10 minuter.

## 11.8 Över-/undervärme med fukt

Livsmedel	Temperatur (°C)	Tid (min)	Ugnsnivå	Tillbehör
<b>Bröd och pizza</b>				
Bullar	190	20 - 30	2	Bakplåt eller grill-/långpanna
Fryst pizza 350 g	190	30 - 40	2	Galler
<b>Kakor på en bakplåt</b>				
Rulltårta	180	20 - 30	2	Bakplåt eller grill-/långpanna
Brownie	180	25 - 35	2	Bakplåt eller grill-/långpanna
<b>Kakor i form</b>				
Sufflé	200	30 - 40	2	sex keramiska ramekiner på galler
Sockerkaksbotten	180	20 - 30	2	brylépuddingform på galler
Sockerkaka	150	30 - 40	2	kakform på galler
<b>Fisk</b>				
Fisk i påsar 300 g	180	20 - 30	2	Bakplåt eller grill-/långpanna
Hel fisk 200 g	180	25 - 35	2	Bakplåt eller grill-/långpanna
Fiskfilé 300 g	180	30 - 40	2	pizzaform på galler
<b>Kött</b>				
Kött i påse 250 g	200	25 - 35	2	Bakplåt eller grill-/långpanna
Köttspett 500 g	200	25 - 35	2	Bakplåt eller grill-/långpanna
<b>Små bakade godsaker</b>				
Småkakor	160	25 - 35	2	Bakplåt eller grill-/långpanna
Macroner	170	25 - 35	2	Bakplåt eller grill-/långpanna
Muffins	180	30 - 40	2	Bakplåt eller grill-/långpanna
Välsmakande crackers	160	25 - 35	2	Bakplåt eller grill-/långpanna
Mördegskakor	140	30 - 40	2	Bakplåt eller grill-/långpanna
Tarteletter	170	15 - 25	2	Bakplåt eller grill-/långpanna
<b>Vegetariskt</b>				
Blandade grönsaker i påse 400 g	190	30 - 40	2	Bakplåt eller grill-/långpanna
Omelett	200	20 - 30	2	pizzaform på galler
Grönsaker på plåt 700 g	190	30 - 40	2	Bakplåt eller grill-/långpanna

## 11.9 Snabbgrillning

Livsmedel	Temperatur (°C)	Tid (min)	Ugnsnivå	Tillbehör
Fläskkotlett	220 - 240	15–25 första sidan; 10–20 andra sidan	3	galler på nivå 3 och grill-/långpanna på nivå 2
Halv kyckling	220 - 240	30–35 första sidan; 15–25 andra sidan	3	galler på nivå 3 och grill-/långpanna på nivå 2
Fläskkotletter	220 - 240	10–20 första sidan; 10–20 andra sidan	3	galler på nivå 3 och grill-/långpanna på nivå 2

## 11.10 Information för testinstitut

Livsmedel	Funktion	Temperatur (°C)	Tillbehör	Ugnsnivå	Tid (min)
Småkakor, 16 st/plåt	Över-/undervärme	150	Bakplåt eller grill-/långpanna	3	15 - 25
Äppelpaj (2 formar diameter 20 cm cm, diagonalt placerade)	Över-/undervärme	200	2 runda mindre formar	1	60 - 70
Sockerkaka utan fett	Över-/undervärme	170	rund kakform på galler	2	20 - 30
Mördegkakor	Över-/undervärme	140	Bakplåt eller grill-/långpanna	3	15 - 25
Rostat bröd <sup>1)</sup>	Snabbgrillning	250	Galler	2	2 - 5
Hamburgare av nötkött <sup>2)</sup>	Snabbgrillning	250	Galler	3	15 första sidan; 15 andra sidan

1) Förvärm ugnen i 5 minuter.

2) Förvärm i ugnen i 10 minuter

## 12. UGN – UNDERHÅLL OCH RENGÖRING

### VARNING!

Se Säkerhetsavsnitten.

### 12.1 Rengöring

Rengör ugnens framsida med en mjuk trasa med varmt vatten och ett mildt rengöringsmedel.

Använd ett särskilt rengöringsmedel för att rengöra metallytor.

Rengör ugnen invändigt efter varje användningstillfälle. Fettansamling eller andra matrester kan leda till eldsvåda. Risken är högre för grillpannan.

Rengör alla tillbehör efter varje användningstillfälle och låt dem torka. Använd en mjuk trasa med varmt vatten och ett rengöringsmedel. Diska inte tillbehören i diskmaskin.

Ta bort envisa fläckar med speciell ugnsgrensöring.

Använd inte rengöringsmedel med slipeffekt eller vassa föremål när du rengör SuperClean-tillbehören och .

## 12.2 Ugnar i rostfritt stål eller aluminium

Rengör ugnsluckan endast med en fuktig trasa eller svamp. Torka med en mjuk trasa.

Använd aldrig stålull, syror eller produkter med slipeffekt för rengöring eftersom de kan skada ugnens ytor. Rengör ugnens kontrollpanel med samma försiktighet.

## 12.3 Ta bort ugnsstegarna

Vid rengöring av ugnen ska ugnsstegarna tas bort.

### ⚠ FÖRSIKTIGHETSÅTGÄRDER!

Var försiktig när du avlägsnar ugnsstegarna.

1. Dra först ut stegarnas främre del från sidoväggen.

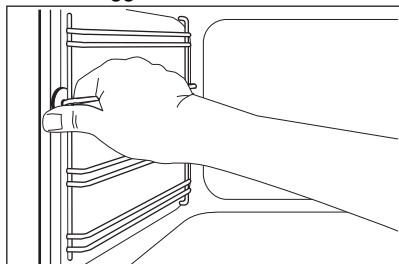

2. Dra ut stegen baktill från ugnssidan och ta bort den.

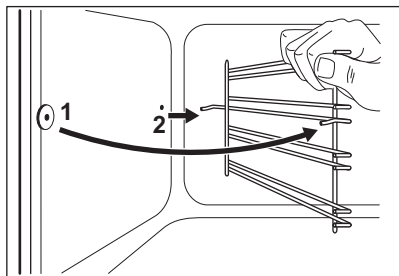

Sätt tillbaka det du tagit bort i omvänd ordning.

## 12.4 Demontering och montering av luckglaset

Du kan ta bort luckglaset på insidan och rengöra dem. Antalet luckglas skiljer sig mellan olika modeller.

### ⚠ WARNING!

Låt ugnsluckan stå på glänt under rengöringsprocessen. När du öppnar den helt kan den oavsiktligen stängas och eventuellt orsaka skador.

### ⚠ WARNING!

Använd inte ugnen utan glasrutorna.

1. Öppna luckan tills den står i en vinkel på ungefär 30°. Luckan står av sig själv när den står på glänt.

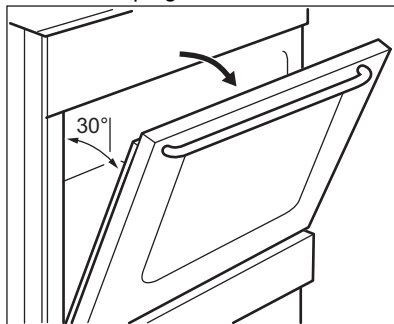

2. Ta tag i lucklisten (B) på båda sidorna av luckans övre kant och tryck inåt för att frigöra klämlåset.

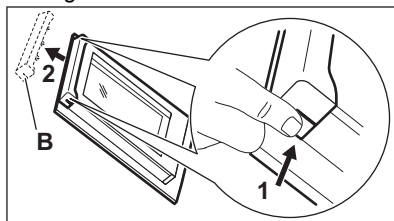

3. Dra lucklisten framåt för att ta bort den.

### ⚠ WARNING!

När du tar ut luckglaset försöker ugnsluckan stänga sig.

4. Håll i övre kanten av luckglaset och dra upp dem ett i taget.
5. Rengör glasrutorna med vatten och lite diskmedel. Torka luckglaset nogga.

Sätt tillbaka luckglasen i ugnsluckan när rengöringen är klar. Utför stegen ovan i omvänd ordning. Sätt i det mindre ugnsglaset först och sedan det större.

### **⚠ FÖRSIKTIGHETSÅTGÄRDER!**

Se till att du sätter dit det inre ugnsglaset ordentligt på sin plats.

## 12.5 Ta bort förvaringslådan

### **⚠ VARNING!**

Förvara inte lättantändliga föremål (t.ex. rengöringsmaterial, plastpåsar, ugnsvantar, papper eller rengöringssprayer) i förvaringslådan. Förvaringslådan kan bli het när du använder ugnen. Risk för brand.

Förvaringslådan under ugnen kan tas bort för rengöring.

1. Dra ut förvaringslådan så långt det går.

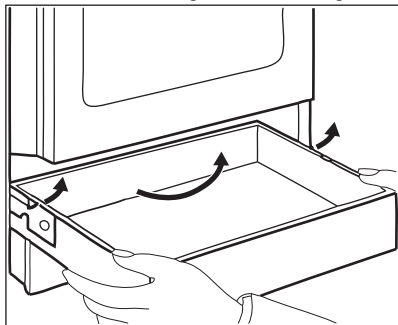

2. Lyft försiktigt förvaringslådan uppåt.

3. Dra ut lådan helt.

För att sätta fast förvaringslådan, följ stegen ovan i motsatt ordning.

## 12.6 Byte av lampan

### **⚠ VARNING!**

Risk för elektrisk stöt!  
Lampan kan vara het.

1. Stäng av ugnen. Vänta tills ugnen är kall.
2. Koppla bort ugnen från eluttaget.
3. Lägg en trasa i botten av ugnsutrymmet.

### Bakre lampan

1. Vrid lampans glaskåpa för att avlägsna den.
2. Rengör glasskyddet.
3. Byt ut lampan mot en passande som tål upp till 300 °C.
4. Sätt tillbaka glasskyddet.

## 13. FELSÖKNING

### **⚠ VARNING!**

Se Säkerhetsavsnitten.

### 13.1 Vad gör jag om ...

Problem	Möjlig orsak	Åtgärd
Du kan inte aktivera produkten.	Ugnen är inte ansluten till strömförsörjningen eller den är ansluten på fel sätt.	Kontrollera att ugnen är korrekt ansluten till strömförsörjningen.

Problem	Möjlig orsak	Åtgärd
	Säkringen har gått.	Kontrollera att säkringen är orsaken till felet. Om säkringen går gång på gång, tala med en kvalificerad elektriker.
Det går inte att aktivera eller använda hällen.	Säkringen har gått.	Aktivera hällen igen och ställ in värmeinställningen på mindre än 10 sekunder.
Restvärmeindikatorn tänds inte.	Kökzonen har inte värmts upp eftersom den bara har använts under kort tid.	Kontakta ett auktoriserat servicecenter om zonen varit på tillräckligt länge för att vara varm.
Ugnen värms inte upp.	Ugnen är avstängd.	Sätta på ugnen.
	Nödvändiga inställningar är inte inställda.	Kontrollera att inställningarna är korrekta.
Lampan fungerar inte.	Lampan är trasig.	Byt ut lampan.
Ånga och kondens avsätts på maten och i ugnsutrymmet.	Du har lämnat maten i ugnen för länge.	Låt inte maträtter stå i ugnen längre än 15–20 minuter efter att tillagningen är klar.
Tillagningen tar för lång eller för kort tid.	Temperaturen är för låg eller för hög.	Justera temperaturen vid behov. Följ instruktionerna i bruksanvisningen.

## 13.2 Servicedata

Kontakta din återförsäljare eller en auktoriserad serviceverkstad om du inte kan avhjälpa felet.

Nödvändig information som servicecentret behöver finns på graderingsskylten.

Typskylten sitter på ugnsutrymmets främre ram. Avlägsna inte typskylten från ugnsutrymmet.

### Vi rekommenderar att du antecknar uppgifterna här:

Modell (MOD.)	.....
Produktnummer (PNC)	.....
Serienummer (S.N.)	.....

## 14. ENERGIEFFEKTIVITET

### 14.1 Produktinformation enligt EU:s ekodesignförfordningar för hällen

Modellidentifiering	LKR500005W
Typ av häll	Häll för fristående spis
Antal kokzoner	4
Uppvärmningsmetod	HighLight

Diameter på runda kokzoner (Ø)	Vänster bak	14.0 cm
	Höger bak	18.0 cm
	Höger fram	14.0 cm
	Vänster fram	18.0 cm
Energiförbrukning per kokzon (EC electric cooking)	Vänster bak	181.8 Wh/kg
	Höger bak	182.1 Wh/kg
	Höger fram	181.8 Wh/kg
	Vänster fram	182.1 Wh/kg
Hällens energiförbrukning (EC electric hob)		182.0 Wh/kg

IEC/EN 60350-2 - Elektriska hushållsapparater för matlagning - Del 2: Hällar - Metoder för mätning av prestanda.

## 14.2 Spishäll – Energispartips

Du kan spara energi under den dagliga matlagningen om du följer tipsen nedan.

- Använd endast den mängd som behövs vid uppvärmning av vatten.
- Använd om möjligt lock på kokkärlet.
- Ställ kokkärlet på kokzonen innan den slås på.

- Kockärlets botten ska ha samma diameter som kokzonen.
- Använd mindre kokkärl för mindre kokzoner.
- Ställ kokkärlet i mitten av kokzonen.
- Använd restvärme för att hålla mat varm eller för att smälta mat.

## 14.3 Produktinformation och produktinformationsblad enligt EU:s ekodesign- och energimärkningsförfordningar för ugn

Leverantörens namn	Electrolux
Modellidentifiering	LKR500005W 943005660
Energieffektivitetsindex	95.0
Energieffektivitetsklass	A
Energiförbrukning med standardbelastning, konventionellt läge	0,76 kWh/cykel
Antal kaviteter	1
Värmeälla	Elektricitet
Volym	60 l
Typ av ugn	Ugn inuti fristående spis
Massa	41.0 kg

IEC/EN 60350-1 - Elektriska hushållsapparater för matlagning - Del 1: Sortiment, ugnar, ångugnar och grillar - metoder för att mäta prestanda.

## 14.4 Ugn – Energibesparing

Följande tips hjälper dig att spara energi när du använder din ugn.

Kontrollera att ugnsluckan är ordentligt stängd när ugnen är påslagen. Öppna inte ugnsluckan för ofta under tillagningen. Håll

luckans tätningslist ren och kontrollera att den sitter rätt och ordentligt fast.

Använd köksredskap av metall och mörka, icke-reflekterande burkar och behållare för att spara energi.

Förvärm inte ugnen före tillagning om det inte specifikt rekommenderas.

Gör så korta uppehåll som möjligt vid tillagning av flera rätter för samma tillfälle.

#### Restvärme

Om tillagningen tar längre tid än 30 minuter, sänk ugnstemperaturen 3–10 minuter innan tillagningen avslutas. Tillagningen fortsätter med ugnens restvärme.

Använd restvärmen för att hålla maten varm eller värma upp andra rätter.

#### Varmhållning

Välj lägsta möjliga temperaturinställning för att använda restvärme och hålla maten varm.

#### Varmluft med fukt

Denna funktion används för att spara energi under tillagningen. För ytterligare information, se kapitlet "Produkt – Daglig användning", produktfunktioner.

#### Över-/undervärme med fukt

Denna funktion används för att spara energi under tillagningen. För ytterligare information, se kapitlet "Produkt – Daglig användning", produktfunktioner.

### 14.5 Produktinformation om effektförbrukning och maxtid för att uppnå lämpligt strömsparläge

---

Strömförbrukning i fränläge

0.3 W



---

Maxtiden som krävs för att utrustningen automatiskt ska uppnå det lämpliga strömsparläget

20 min

---

## 15. MILJÖSKYDD

Återvinn material med symbolen . Återvinn förpackningen genom att placera den i lämpligt kärl. Bidra till att skydda vår miljö och vår hälsa genom att återvinna avfall från elektriska och elektroniska produkter. Släng inte produkter märkta med symbolen  med

hushållsavfallet. Lämna in produkten på närmaste återvinningsstation eller kontakta kommunkontoret.

Electrolux Appliances AB - Contact Address:  
Al. Powstancow Slaskich 26, 30-570 Krakow,  
Poland







**electrolux.com**

867375517-B-442024



**CE**